

- PL Instrukcja montażu
- D Montageanleitung
- NL Handleiding voor de montage
- TR Montaj talimatı
- F Notice de montage
- CZ Montážní návod
- HU Szerelési útmutató
- GB Assembly instructions
- RU Инструкция по монтажу
- IT Istruzioni di montaggio
- SK Návod na montáž
- RO Instrucțiuni de montaj
- ES Instrucciones de montaje

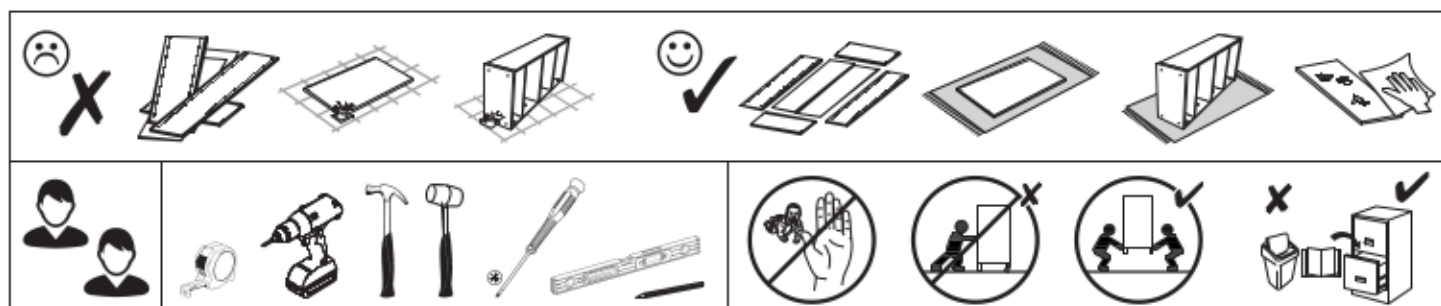

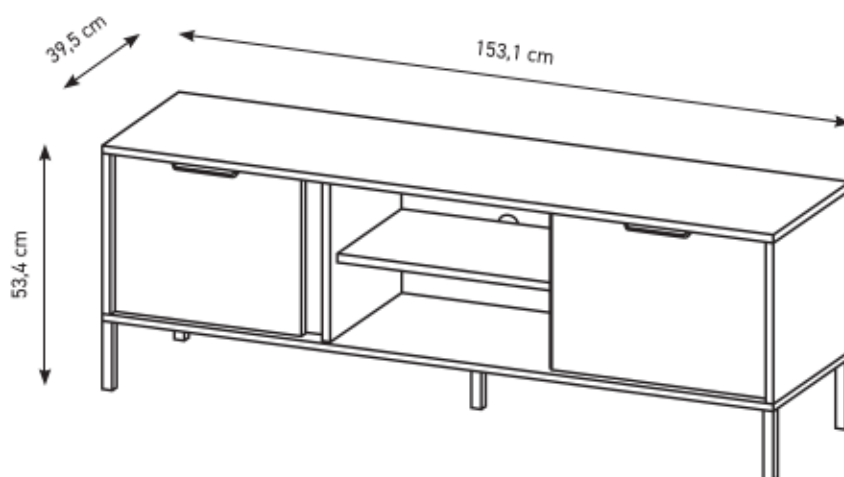

PL Przed rozpoczęciem montażu mebla wszystkie elementy należy sprawdzić czy nie są uszkodzone. W przypadku wykrycia uszkodzenia elementu należy odstąpić od montażu mebla i złożyć reklamację. Montaż produktu w oparciu o uszkodzone elementy oznacza akceptację ich stanu przez Kupującego, co powoduje, że reklamacja uszkodzonych elementów nie będzie uznawana.

Nie wolno przekraczać podanych maksymalnych wartości obciążenia. W innym przypadku można mebel uszkodzić lub zniszczyć.

Przed zawieszeniem mebla, lub przymocowaniem go do ściany (w celu zabezpieczenia przed przewróceniem), sprawdź wcześniej rodzaj i wytrzymałość ściany. Dobierz odpowiednie kołki i wkręty do rodzaju ściany. W przypadku wątpliwości skontaktuj się ze specjalistą. Montaż musi zostać wykonany przez osobę kompetentną.

D Vor Beginn der Möbelmontage sollten alle Elemente auf Beschädigungen überprüft werden. Wenn ein Element des Produkts beschädigt ist, installieren Sie das Produkt bitte nicht und reichen Sie eine Beschwerde ein. Die Installation des Produkts auf der Grundlage der beschädigten Elemente bedeutet, dass der Käufer seinen Zustand akzeptiert, was bedeutet, dass die Beschwerde über beschädigte Elemente nicht akzeptiert wird.

Überschreiten Sie die angegebenen Maximalbelastungen nicht. Andernfalls kann das Möbelstück beschädigt oder zerstört werden.

Bevor Sie ein Möbelstück an einer Wand aufhängen oder befestigen (um es gegen Umkippen zu sichern), prüfen Sie Art und Tragfähigkeit der Wand. Wählen Sie die für die Wand geeigneten Dübel und Schrauben. Im Zweifelsfall kontaktieren Sie bitte einen Fachmann. Die Montage muss durch eine sachkundige Person ausgeführt werden.

F Avant de commencer l'assemblage du meuble, tous les éléments doivent être vérifiés pour détecter tout dommage. Si un élément du produit est endommagé, veuillez ne pas installer le produit et déposer une plainte. L'installation du produit sur la base des éléments endommagés signifie que l'acheteur accepte leur état, ce qui signifie que la réclamation d'éléments endommagés ne sera pas acceptée.

Ne dépassez pas les charges maximum indiquées. Sinon, le meuble peut être endommagé ou détruit.

Avant de suspendre le meuble ou de le fixer au mur (dans le but d'éviter un renversement), vérifiez au préalable le type et la résistance du mur. Utilisez les chevilles et les vis adaptées au type de mur. En cas de doute, veuillez contacter un spécialiste. Le montage doit être réalisé par une personne compétente.

CZ Před zahájením montáže nábytku je třeba zkontrolovat poškození všech prvků. Pokud je některý prvek produktu poškozen, zdržte se instalace produktu a podejte stížnost. Instalace výrobku na základě poškozených prvků znamená, že kupující akceptuje jejich stav, což znamená, že reklamacie poškozených prvků nebude uznána. Nepřekračujte uvedené maximální zatížení. V opačném případě může dojít k poškození nebo zničení nábytku.

Před zavěšením nábytku nebo jeho připevněním ke zdi (za účelem zajištění před převrácením) dříve zkontrolujte druh a odolnost stěny. Vyberte k druhu stěny vhodné hmoždinky a šrouby. V případě pochybností kontaktujte specialistu. Montáž musí být provedena kompetentní osobou.

HU A bútor szerelés megkezdése előtt ellenőrizni kell az összes elem sérülését. Ha a termék bármely eleme megsérült, kérjük, tartózkodjon a termék telepítésétől és nyújtson be panaszt. A termék sérült elemek alapján történő felszerelés azt jelenti, hogy a Vevő elfogadja azok állapotát, ami azt jelenti, hogy a sérült elemek igényét nem fogadják el. A megadott maximális terhelési értékeket nem szabad túllépni. Ellenkező esetben a bútor megsérülhet vagy megsemmisülhet.

A bútor felüggesztése illetve falhoz való rögzítése (megakadályozván ezzel eldőléseinek lehetőségét) előtt ellenőrizze a fal fajátját és szilárdságát. Megfelelő, a falhoz illő tipliket és csavarokat használjon. Ha kétsége támadna, konzultáljon szakemberrel. A felszerelési csakis egy hozzáértő szakember végezheti el.

GB Before starting the furniture assembly, all elements should be checked for damage. If any element of the product is damaged, please refrain from installing the product and file a complaint. Installation of the product on the basis of the damaged elements means the Buyer's acceptance of their condition, which means that the complaint of damaged elements will not be accepted.

The specified maximum load values must not be exceeded. Otherwise, the piece of furniture may be damaged or destroyed.

Before suspending or fixing furniture to the wall (in order to prevent falling over), check the type and strength of the wall. Select wall plugs and screws appropriate for the given type of the wall. In the case of doubts, contact a specialist. The installation must be performed by a competent person.

SK Pred začatím montáže nábytku by sa mali skontrolovať všetky prvky, či nie sú poškodené. Ak je niektorý prvok výrobku poškodený, neinstalujte výrobok a reklamujte ho. Inštalácia produktu na základe poškodených prvkov znamená, že Kupujúci akceptuje ich stav, čo znamená, že reklamácia poškodených prvkov nebude akceptovaná. Uvedené hodnoty maximálneho zaťaženia nesmú byť prekročené. V opačnom prípade môže dôjsť k poškodeniu alebo zničeniu nábytku.

Pred zaviesaním nábytku alebo jeho pripavením na stenu (za účelom zaistenia pred prevrátením) predtým skontrolujte druh a odolnosť steny. Vyberte k druhu steny vhodné hmoždinky a skrutky. V prípade pochybností kontaktujte špecialistu. Montáž musí byť vykonaná kompetentnou osobou.

RU Перед началом сборки мебели следует проверить все элементы на предмет повреждений. Если какой-либо элемент продукта поврежден, пожалуйста, воздержитесь от установки продукта и подайте жалобу. Установка товара на поврежденные элементы означает, что Покупатель принимает их состояние, а значит, претензии по поврежденным элементам не принимаются.

Указанные максимальные значения нагрузки не должны превышать. В противном случае предмет мебели может быть поврежден или уничтожен.

Перед подвешиванием мебели или ее креплением к стене (для защиты от падений) проверьте предварительно тип и прочность стены. Подберите соответствующие типу стены дюбели и шурупы. При возникновении сомнений свяжитесь со специалистом. Монтаж должен проводиться компетентным лицом.

IT Prima di iniziare l'assemblaggio del mobile, tutti gli elementi dovrebbero essere controllati per danni. Se qualche elemento del prodotto è danneggiato, astenersi dall'installare il prodotto e presentare un reclamo. L'installazione del prodotto sulla base degli elementi danneggiati implica l'accettazione da parte dell'Acquirente della loro condizione, il che significa che il reclamo per elementi danneggiati non sarà accettato.

I valori di carico massimo specificati non devono essere superati. In caso contrario, il mobile potrebbe essere danneggiato o distrutto.

Prima di appendere i mobili oppure attaccarli al muro (per proteggerli da ribaltamenti), verifica prima la tipologia e resistenza del muro. Scegli i tasselli e viti più adatti per il tipo di muro. In caso di dubbi contattare uno specialista. Il montaggio deve essere fatto da una persona competente.

NL Voordat u met de meubelmontage begint, moeten alle elementen op schade worden gecontroleerd. Als een onderdeel van het product beschadigd is, installeer het dan niet en dien een klacht in. Installatie van het product op basis van de beschadigde elementen betekent dat de koper hun staat accepteert, wat betekent dat de claim voor beschadigde elementen niet wordt geaccepteerd.

Overschrijd de aangegeven maximale belastingen niet. Anders kan het meubelstuk worden beschadigd of vernield.

Voordat u het meubel ophangt of bevestigt tegen de muur (om het te beschermen tegen omvallen) dient u het type en de duurzaamheid van deze muur na te kijken. Maak gebruik van pluggen en schroeven die geschikt zijn voor het type muur. Neem in geval van twijfel contact op met een specialist. De assemblage dient te worden uitgevoerd door iemand met kennis van zaken.

TR Mobilya montajna başlamadan önce tüm elemanlarda hasar olup olmadığı kontrol edilmelidir. Ürünün herhangi bir parçası hasar görmüşse, lütfen ürünü kurmayın ve şikayette bulunun. Ürünün hasarlı elemanlar bazında montaj, Alıcının durumunu kabul ettiği anlamına gelir, bu da hasarlı elemanlar için talep kabul edilmeceği anlamına gelir.

Belirtilen azami yük degerini asmayiniz, aksi takdirde mobilya parçasi zarar görebilir veya kullanilamaz hale gelebilir.

Mobilyayı duvara asmadan veya montaj etmeden önce (devrilmesini önlemek için) duvarın türünü ve dayanıklılığını kontrol edin. Duvara uygun dübeli ve vidaları seçin. Emin olamazsanız durumunda bir uzman ile iletişime geçin. Kurulum yetkili bir kişi tarafından yapılmalıdır.

RO Înainte de a începe asamblarea mobilierului, toate elementele trebuie verificate pentru a nu se deteriora. Dacă vreun element al produsului este deteriorat, vă rugăm să vă abțineți de la instalarea produsului și să depuneți o reclamație. Instalarea produsului pe baza elementelor deteriorate înseamnă acceptarea de către Cumpărător a stării lor, ceea ce înseamnă că reclamația privind elementele deteriorate nu va fi acceptată.

Valorile maxime de sarcină specificate nu trebuie depășite. În caz contrar, piesa de mobilier poate fi deteriorată sau distrusă.

Înainte de suspendarea unei piese de mobilier sau atașarea acestuia la perete (pentru a preveni bascularea), verificați în prealabil tipul și gradul de rezistență a peretelui. Montați diblurile și șuruburile adecvate pentru tipul de perete. În caz de îndoieli, consultați un specialist. Instalarea trebuie să fie efectuată de către o persoană competentă.

ES Antes de comenzar el montaje de los muebles, todos los elementos deben comprobarse en busca de daños. Si algún elemento del producto está dañado, absténgase de instalar el producto y presente una queja. La instalación del producto sobre la base de los elementos dañados supone la aceptación por parte del Comprador de su estado, por lo que no se aceptará la reclamación de elementos dañados.

No se deben exceder los valores de carga máxima especificados. De lo contrario, el mueble puede dañarse o destruirse.

Antes de colgar o fijar el mueble en el muro (a fin de proteger contra el vuelco del mueble), compruebe de antemano la naturaleza y la resistencia de la pared. Seleccione tacos y tornillos adecuados para el tipo de la pared. En caso de duda, consulte a un especialista, debiendo efectuar este montaje una persona competente.

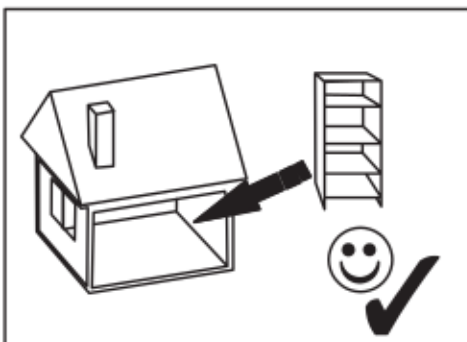
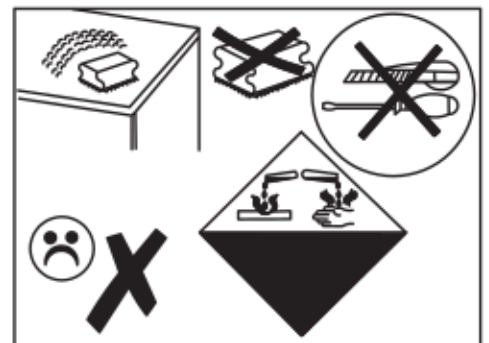
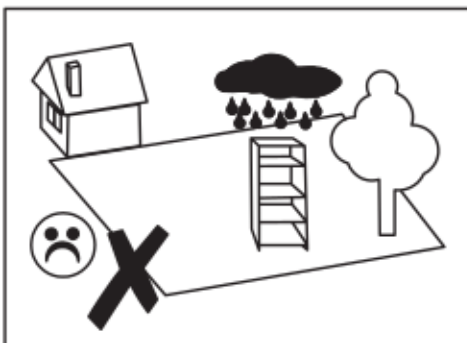

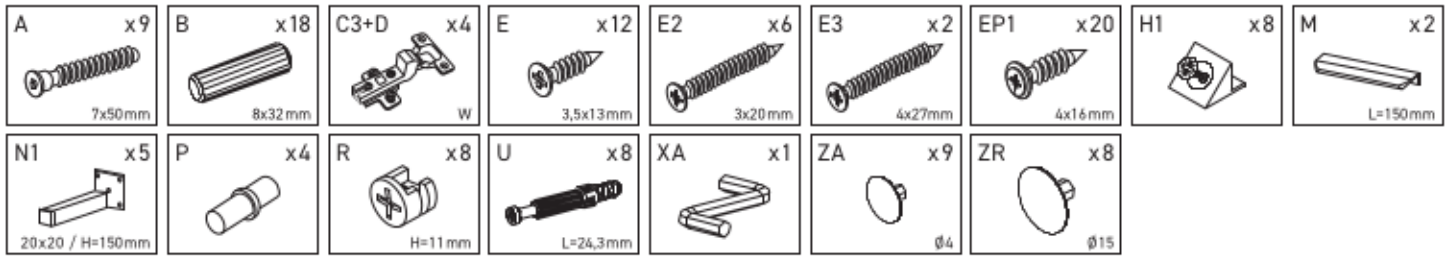

G-1	1531	395	16	x 1	1/1
G-2	1531	395	16	x 1	1/1
G-3	352	394	16	x 1	1/1
G-4	352	394	16	x 1	1/1
G-5	352	372	16	x 1	1/1
G-6	352	345	16	x 1	1/1
G-7	492	335	16	x 1	1/1
G-8	352	90	16	x 1	1/1
G-9	348	24	16	x 1	1/1
G-10	426	346	16	x 1	1/1
G-11	496	346	16	x 1	1/1
G-12	1512	366	3	x 1	1/1

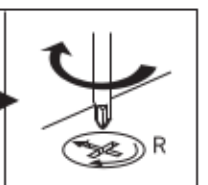
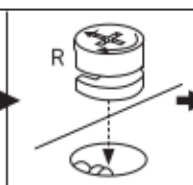
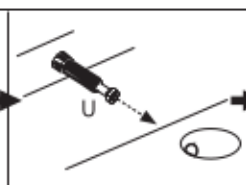
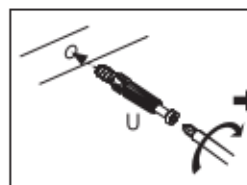
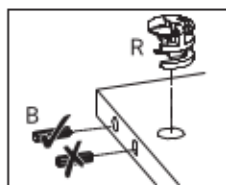
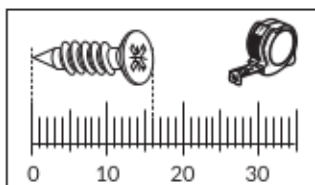
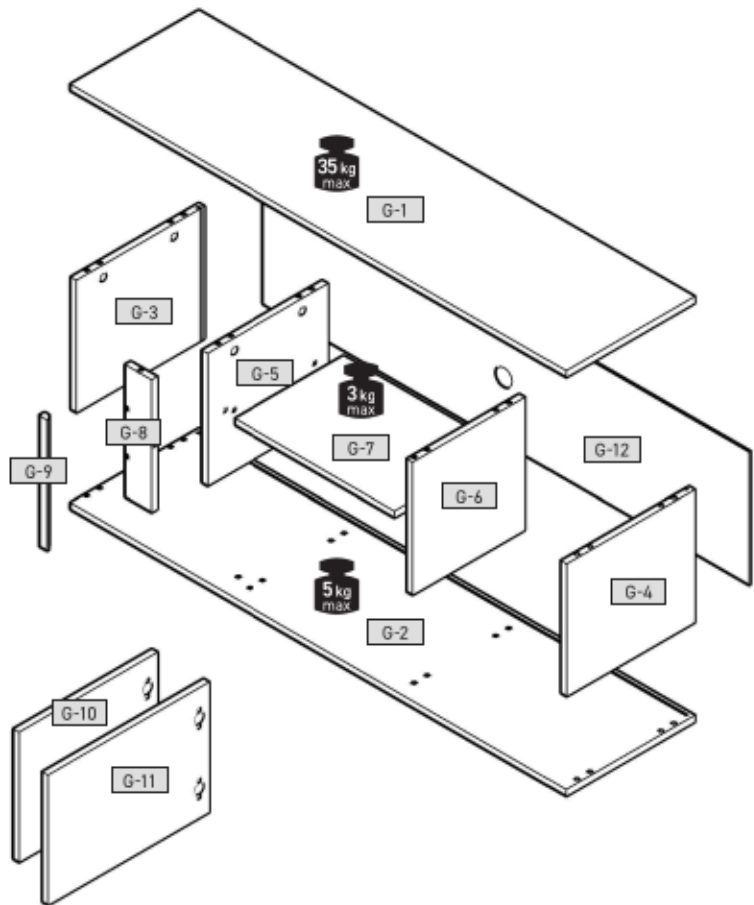

1

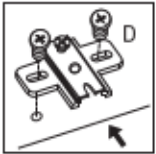
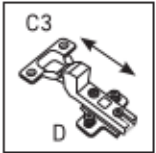
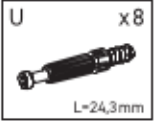
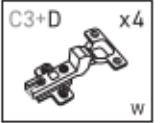
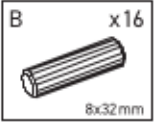
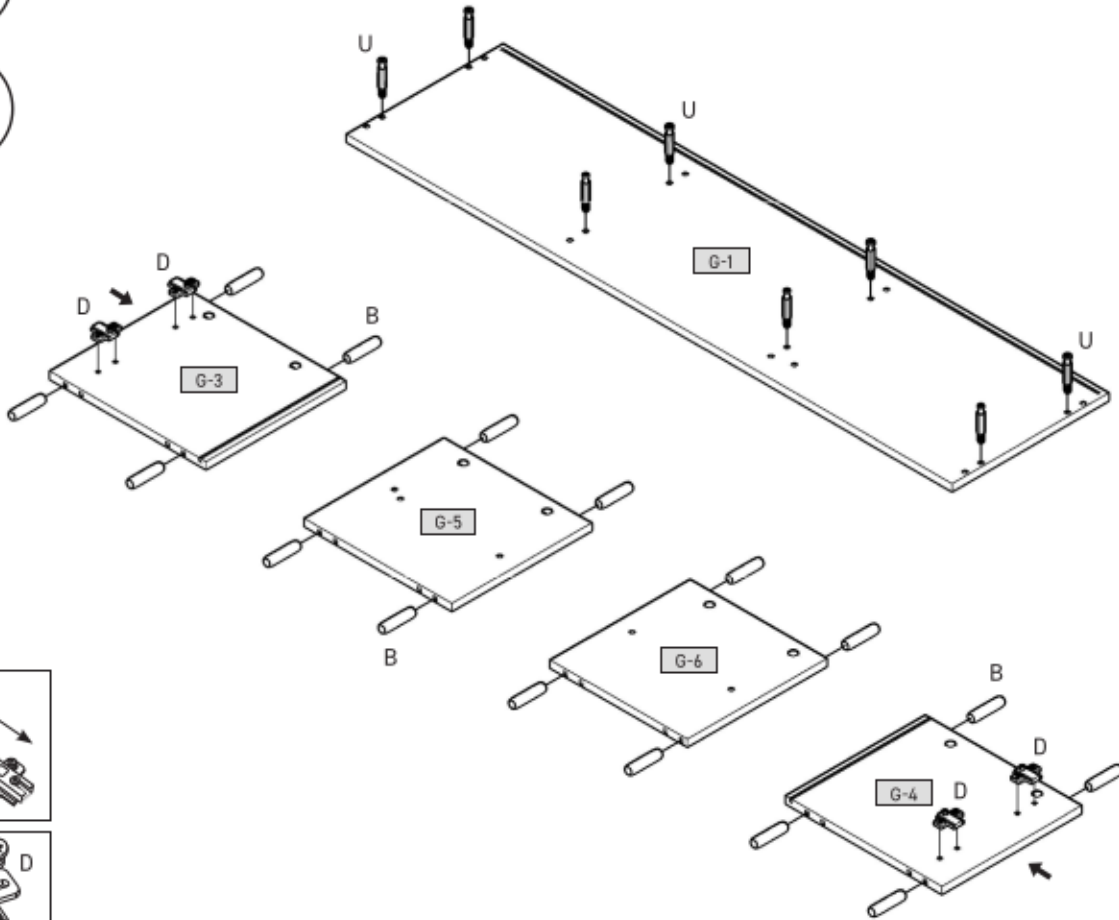

2

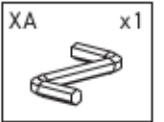
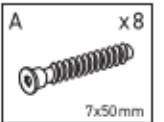
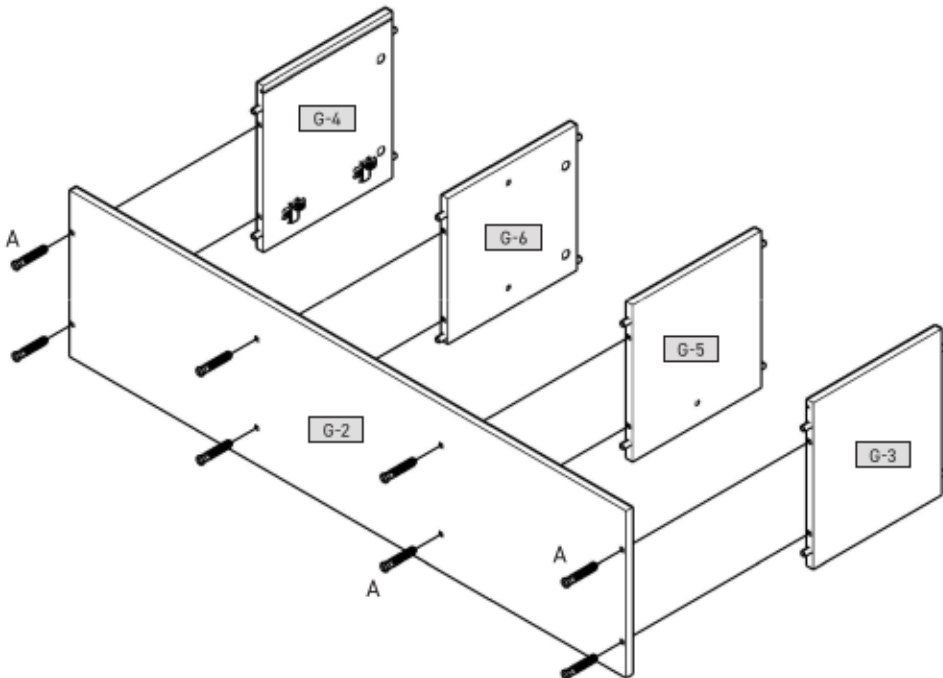

3

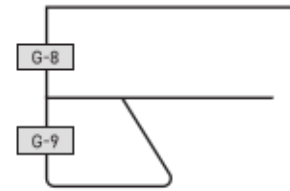
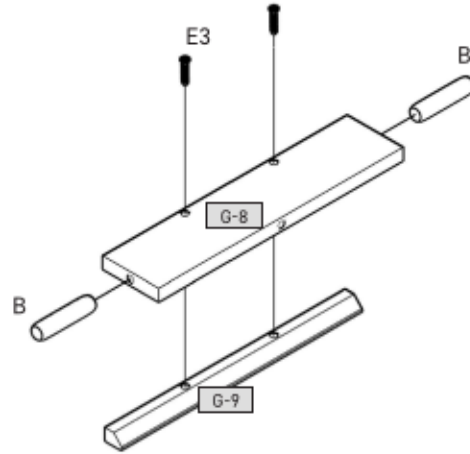
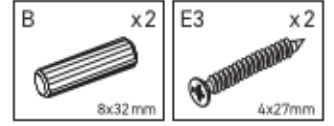

4

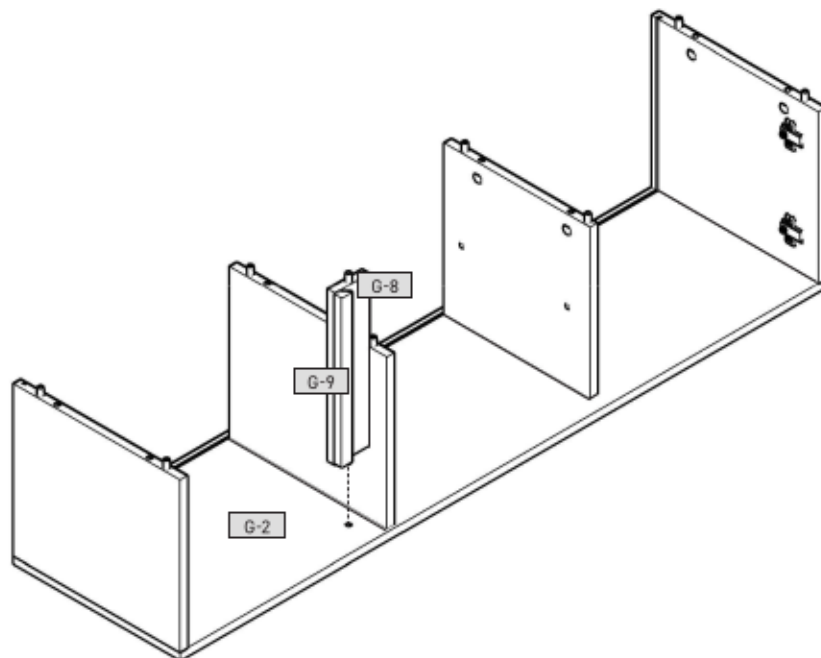

5

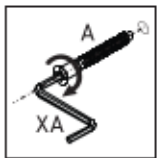
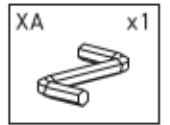
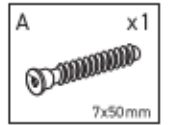
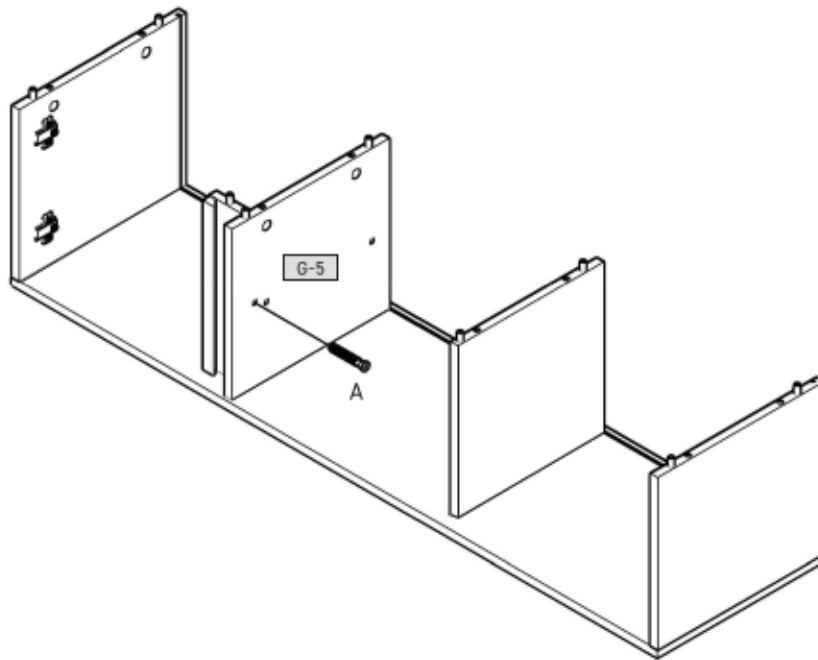

6

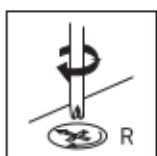
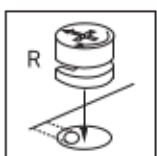
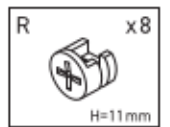
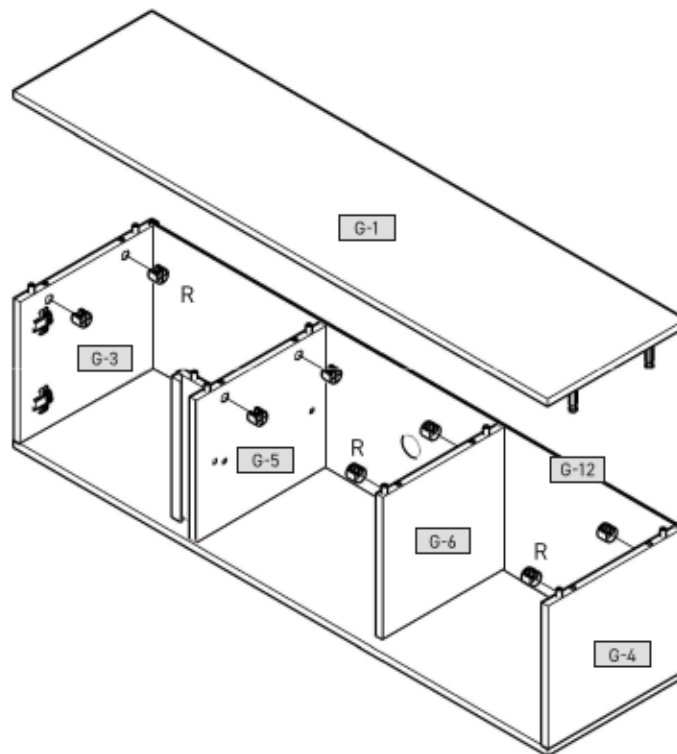

7

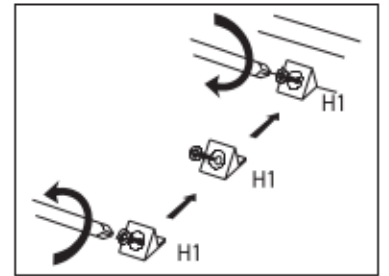
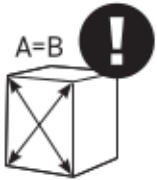
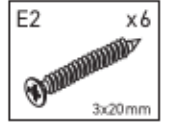
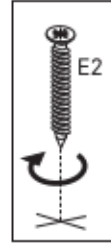
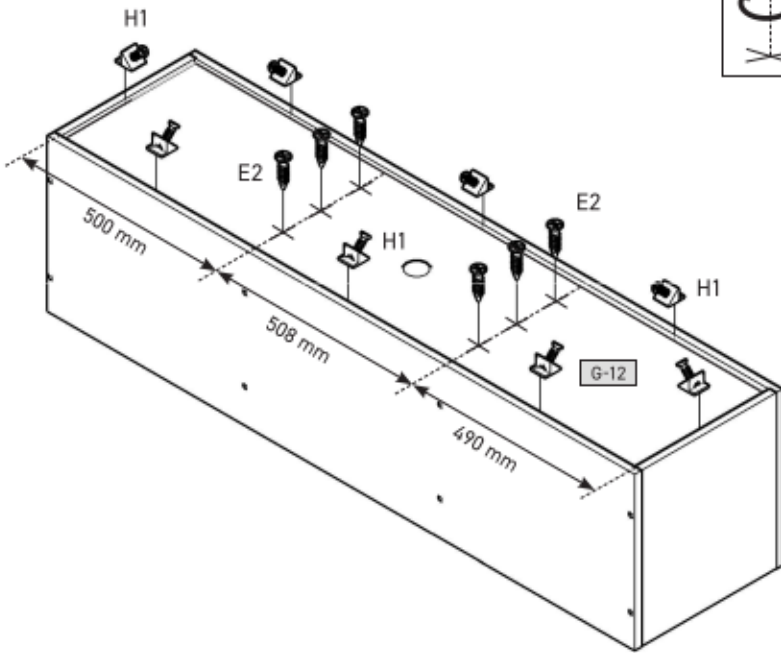

8

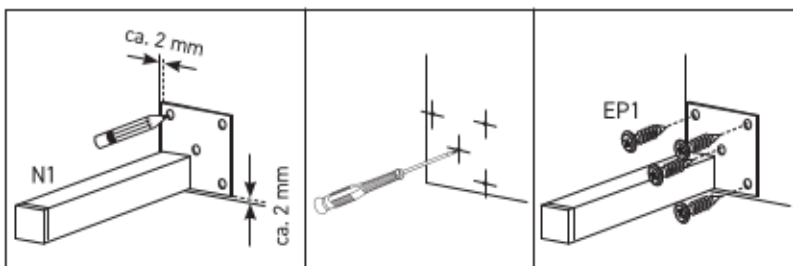
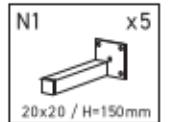
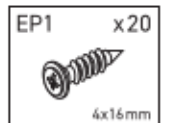
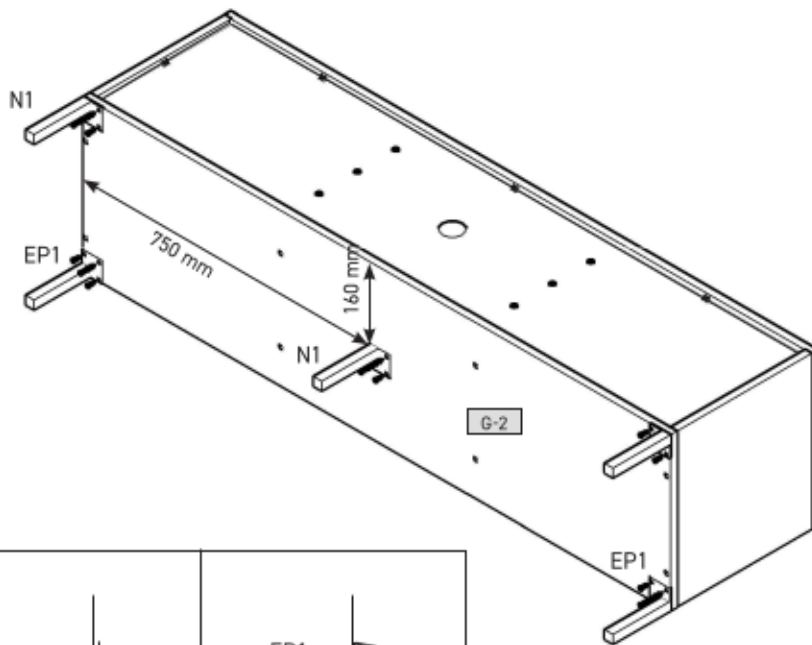

9

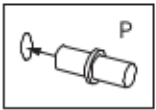
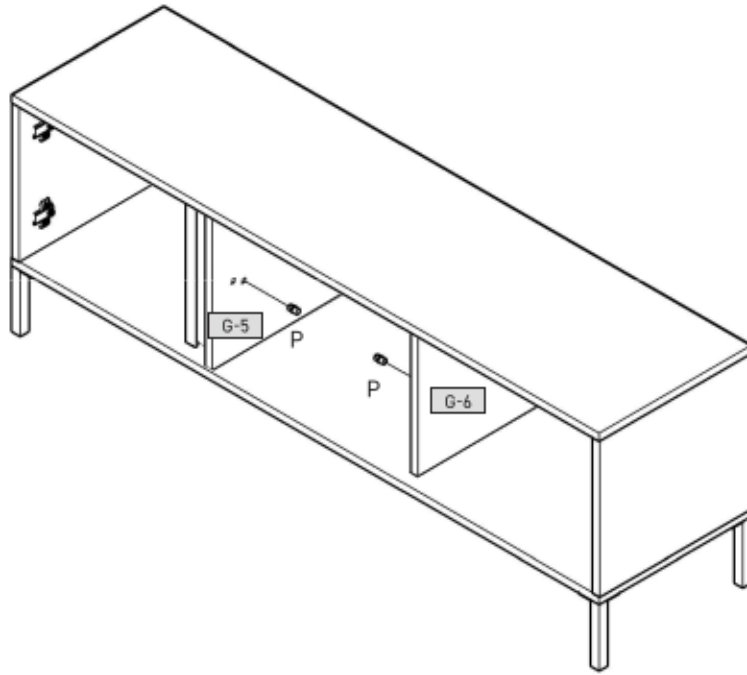
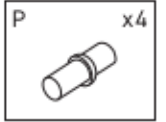

10

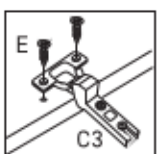
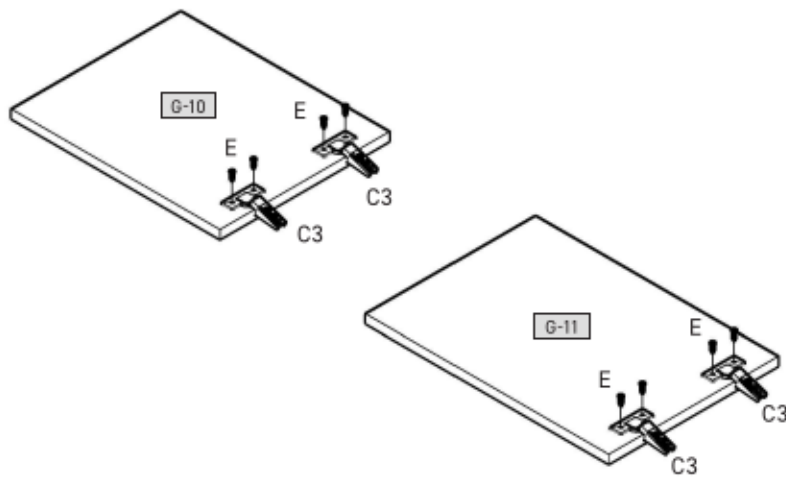
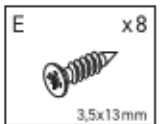
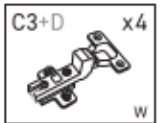

11

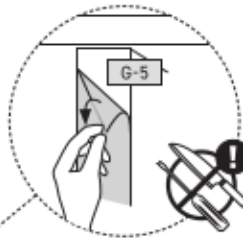
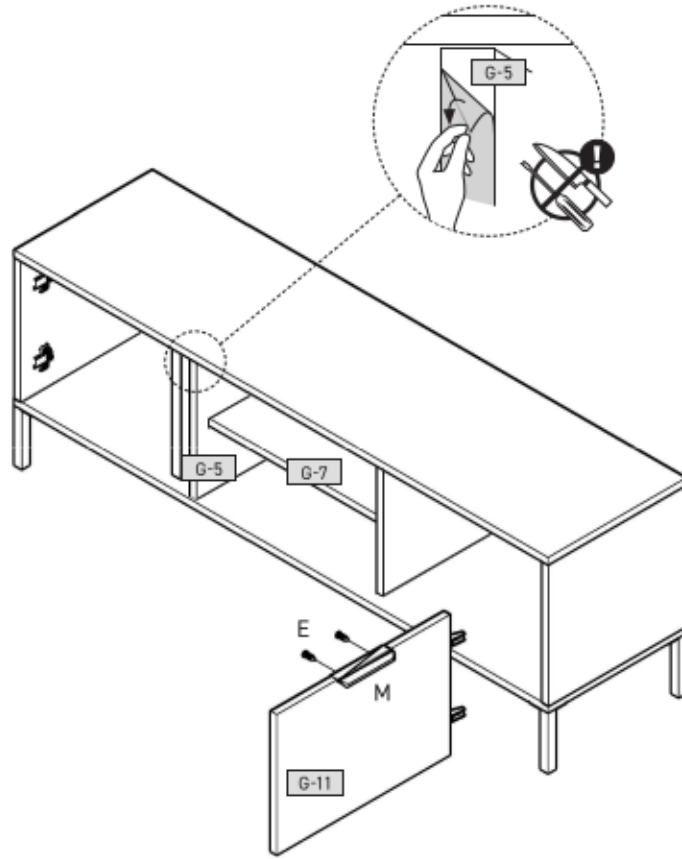
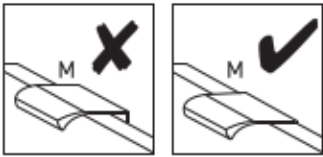
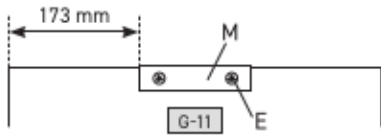
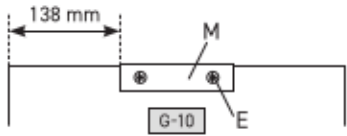
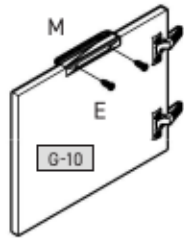

- E x4
3,5x13mm
- M x2
L=150mm
- ZA x9
ø4
- ZR x8
ø15

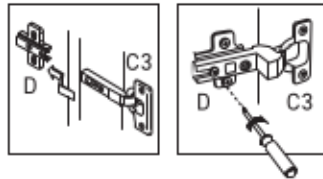
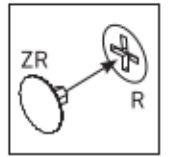
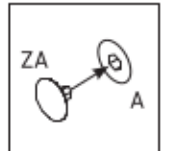

12

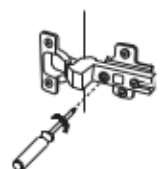
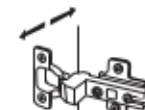
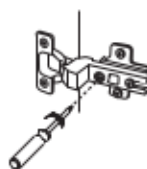
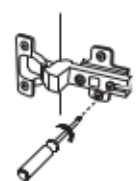
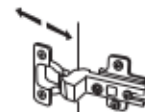
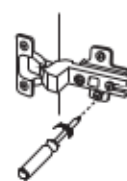
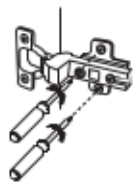
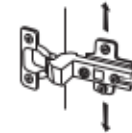
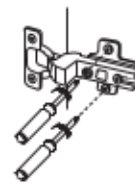
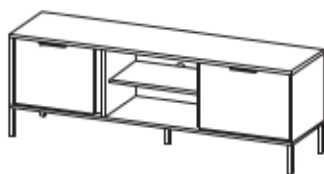

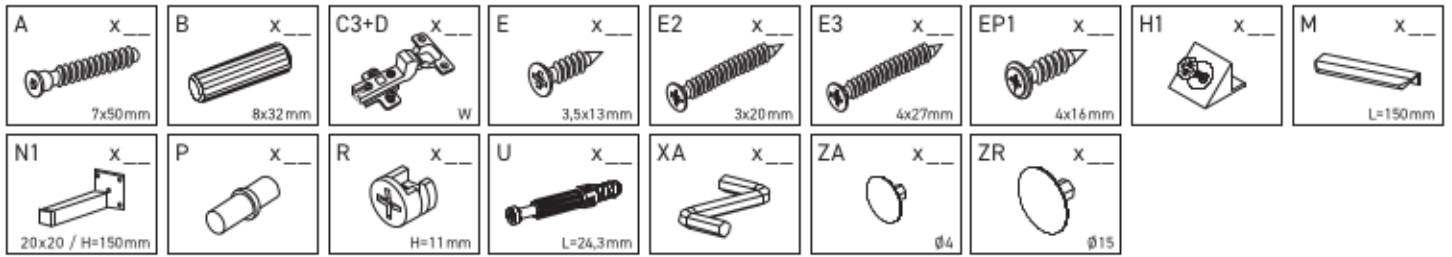

G-1	1531	395	16	x 1	1/1
G-2	1531	395	16	x 1	1/1
G-3	352	394	16	x 1	1/1
G-4	352	394	16	x 1	1/1
G-5	352	372	16	x 1	1/1
G-6	352	345	16	x 1	1/1
G-7	492	335	16	x 1	1/1
G-8	352	90	16	x 1	1/1
G-9	348	24	16	x 1	1/1
G-10	426	346	16	x 1	1/1
G-11	496	346	16	x 1	1/1
G-12	1512	366	3	x 1	1/1

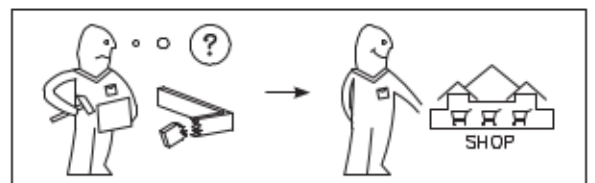
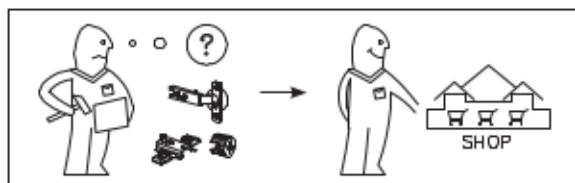
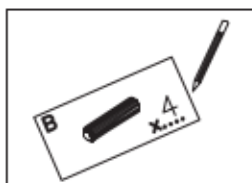
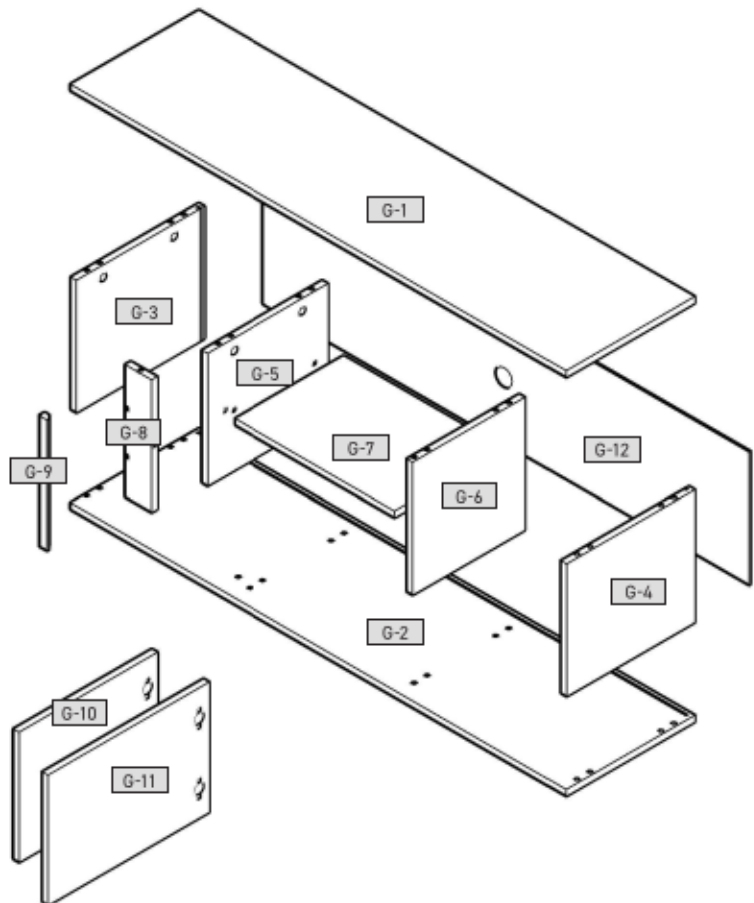

- DE** Möbel aus Naturholz und Pfostenwerkstoffen
- PL** Mebel z drewna naturalnego oraz płyki drewnopochodnych
- NL** Meubelen van natuurhout en plaatmateriaal
- GB** Furniture made of natural wood and panel materials
- IT** Mobili in legno naturale e materiali pannellati
- FR** Meuble en bois naturel et plaques en dérivé du bois

DE

Liebe Kunden,
lieber Kunde, Ihre Bestellung ist dankend angenommen. Wir sind sehr froh, dass Sie sich für ein Möbel aus natürlichem Holz entschieden haben. Die Qualität des Holzes ist ein wichtiger Bestandteil für die Langlebigkeit und den Wert Ihres Produkts. Bitte beachten Sie, dass Holz ein natürliches Material ist und daher kleine Farbunterschiede und Mängel auftreten können. Wir sind Ihnen für Ihr Vertrauen dankbar und hoffen, dass Sie mit Ihrem neuen Möbelstück zufrieden sind. Falls Sie Fragen haben, sind wir Ihnen gerne behilflich. Mit freundlichen Grüßen,
 Das Möbel aus Naturholz ständigen Klima- und Feuchtigkeitsschwankungen ausgesetzt sind, können vorzeitige Veränderungen in der Oberfläche auftreten, wie z.B. Haarrisse oder Färbewanderungen. Generell nimmt im Laufe der Zeit die Helligkeit ab und die Farbsättigung zu – die Holz dunkelt nach. Zu dem natürlichen Holz sind bei der Natur-Verarbeitung alle Teile ein normaler Prozess. Dieses Bleichen soll Ihnen ein paar Tipps zur Pflege Ihres Möbelstücks geben, damit Sie lange Freude daran haben können.

Grundüblichkeit gilt:
 • Keine heißen Gegenstände auf die Oberfläche setzen.
 • Keine Kerzen direkt auf die Möbel stellen.
 • Verschrützte Flüssigkeiten sofort aufwischen.
 • In regelmäßigen Abständen den festen Sitz von Schrauben und Beschlägen kontrollieren.
 • Der typische, aromatische Holzgeruch ist bei Naturholzmöbeln immer ein Zeichen für Qualität.
 • Heiße Stellen an den Armen entstehen durch einen natürlichen Harzaustritt und können mit modernem, fasselfreien Tuch abpoliert werden.
 • Auch von anderen Holz-, Lack-, Leder- oder Polstermaterialien ist ein schwacher Eigengeruch am Anfang unvermeidbar. Dieser Geruch verschwindet von selber. Zeit von Zeit zu Zeit sollte das Möbel mit einem weichen, sauberen Tuch abgewischt werden. Sie die Möbel leicht feucht mit Wasser an, das mit ein wenig Essig versetzt ist.

Bitte beachten Sie:
 • Bewahren Sie diese Hinweise gut auf.
Pflegehinweise für Möbel aus Plattenwerkstoffen
 Plattenwerkstoffe sind aus Holz oder aus Plattenwerkstoffen aus Kunststoffen, die durch einen natürlichen Harzaustritt und können mit modernem, fasselfreien Tuch abpoliert werden.
 • Auch von anderen Holz-, Lack-, Leder- oder Polstermaterialien ist ein schwacher Eigengeruch am Anfang unvermeidbar. Dieser Geruch verschwindet von selber. Zeit von Zeit zu Zeit sollte das Möbel mit einem weichen, sauberen Tuch abgewischt werden. Sie die Möbel leicht feucht mit Wasser an, das mit ein wenig Essig versetzt ist.

Bitte beachten Sie:
 • Bewahren Sie diese Hinweise gut auf.
Pflegehinweise für Möbel aus Plattenwerkstoffen
 Plattenwerkstoffe sind aus Holz oder aus Plattenwerkstoffen aus Kunststoffen, die durch einen natürlichen Harzaustritt und können mit modernem, fasselfreien Tuch abpoliert werden.
 • Auch von anderen Holz-, Lack-, Leder- oder Polstermaterialien ist ein schwacher Eigengeruch am Anfang unvermeidbar. Dieser Geruch verschwindet von selber. Zeit von Zeit zu Zeit sollte das Möbel mit einem weichen, sauberen Tuch abgewischt werden. Sie die Möbel leicht feucht mit Wasser an, das mit ein wenig Essig versetzt ist.

Bitte beachten Sie:
 • Bewahren Sie diese Hinweise gut auf.
Pflegehinweise für Möbel aus Plattenwerkstoffen
 Plattenwerkstoffe sind aus Holz oder aus Plattenwerkstoffen aus Kunststoffen, die durch einen natürlichen Harzaustritt und können mit modernem, fasselfreien Tuch abpoliert werden.
 • Auch von anderen Holz-, Lack-, Leder- oder Polstermaterialien ist ein schwacher Eigengeruch am Anfang unvermeidbar. Dieser Geruch verschwindet von selber. Zeit von Zeit zu Zeit sollte das Möbel mit einem weichen, sauberen Tuch abgewischt werden. Sie die Möbel leicht feucht mit Wasser an, das mit ein wenig Essig versetzt ist.

Bitte beachten Sie:
 • Bewahren Sie diese Hinweise gut auf.
Pflegehinweise für Möbel aus Plattenwerkstoffen
 Plattenwerkstoffe sind aus Holz oder aus Plattenwerkstoffen aus Kunststoffen, die durch einen natürlichen Harzaustritt und können mit modernem, fasselfreien Tuch abpoliert werden.
 • Auch von anderen Holz-, Lack-, Leder- oder Polstermaterialien ist ein schwacher Eigengeruch am Anfang unvermeidbar. Dieser Geruch verschwindet von selber. Zeit von Zeit zu Zeit sollte das Möbel mit einem weichen, sauberen Tuch abgewischt werden. Sie die Möbel leicht feucht mit Wasser an, das mit ein wenig Essig versetzt ist.

- TR** Doğal ahşap ve kereste malzemelerden üretilmiş mobilyalar
- SU** Мебель из натурального дерева и древесных панелей
- RO** Mobilă din lemn natural și materiale din lemn
- CZ** Nábytek z přírodního dřeva a dřevotvárných deskových materiálů
- SK** Nábytok z prírodného dreva a drevozárnských deskových materiálov
- HL** Bútor természakész faanyagból és táblalapokból

PL

Drzwi Klienta,
Dropki Klienta, Dziękujemy za zamówienie. Jesteśmy bardzo zadowoleni, że wybrałeś meble z naturalnego drewna. Jakość drewna jest ważnym elementem trwałości i wartości Twojego mebla. Pamiętaj, że drewno jest naturalnym materiałem i może wystąpić niewielkie różnicowanie kolorów i faktury. Dziękujemy za Twoje zaufanie i mamy nadzieję, że będziesz zadowolony z nowego mebla. Jeśli masz jakiekolwiek pytania, jesteśmy do Twojej dyspozycji. Pozdrawiamy serdecznie,
 Meble z naturalnego drewna są podatne na zmiany wilgotności i temperatury, co może prowadzić do powstania pęknięć i zmian koloru. Aby temu zapobiec, należy regularnie dbać o odpowiednie warunki użytkowania. Unikajmy bezpośredniego światła słonecznego i wilgoci. W przypadku uszkodzeń należy je natychmiast naprawić. Aby przedłużyć żywotność mebla, należy go regularnie czyścić i konserwować. Jeśli masz jakiekolwiek pytania, jesteśmy do Twojej dyspozycji. Pozdrawiamy serdecznie,
 Meble z naturalnego drewna są podatne na zmiany wilgotności i temperatury, co może prowadzić do powstania pęknięć i zmian koloru. Aby temu zapobiec, należy regularnie dbać o odpowiednie warunki użytkowania. Unikajmy bezpośredniego światła słonecznego i wilgoci. W przypadku uszkodzeń należy je natychmiast naprawić. Aby przedłużyć żywotność mebla, należy go regularnie czyścić i konserwować. Jeśli masz jakiekolwiek pytania, jesteśmy do Twojej dyspozycji. Pozdrawiamy serdecznie,

Podstawowe zasady:
 • Nie stawiać na meblach gorących przedmiotów.
 • Nie stawiać na meblach ciężkich przedmiotów.
 • Nie używać na meblach szorstkich ścierek.
 • Sprawdzić w regularnych odstępach czasu, czy meble są odpowiednio zabezpieczone.
 • Charakterystyczny, aromatyczny zapach drewna wynika z jego naturalnej struktury i jest to normalne zjawisko.
 • W przypadku uszkodzeń należy je natychmiast naprawić.
 • Aby przedłużyć żywotność mebla, należy go regularnie czyścić i konserwować.

Podstawowe zasady:
 • Nie stawiać na meblach gorących przedmiotów.
 • Nie stawiać na meblach ciężkich przedmiotów.
 • Nie używać na meblach szorstkich ścierek.
 • Sprawdzić w regularnych odstępach czasu, czy meble są odpowiednio zabezpieczone.
 • Charakterystyczny, aromatyczny zapach drewna wynika z jego naturalnej struktury i jest to normalne zjawisko.
 • W przypadku uszkodzeń należy je natychmiast naprawić.
 • Aby przedłużyć żywotność mebla, należy go regularnie czyścić i konserwować.

Podstawowe zasady:
 • Nie stawiać na meblach gorących przedmiotów.
 • Nie stawiać na meblach ciężkich przedmiotów.
 • Nie używać na meblach szorstkich ścierek.
 • Sprawdzić w regularnych odstępach czasu, czy meble są odpowiednio zabezpieczone.
 • Charakterystyczny, aromatyczny zapach drewna wynika z jego naturalnej struktury i jest to normalne zjawisko.
 • W przypadku uszkodzeń należy je natychmiast naprawić.
 • Aby przedłużyć żywotność mebla, należy go regularnie czyścić i konserwować.

Podstawowe zasady:
 • Nie stawiać na meblach gorących przedmiotów.
 • Nie stawiać na meblach ciężkich przedmiotów.
 • Nie używać na meblach szorstkich ścierek.
 • Sprawdzić w regularnych odstępach czasu, czy meble są odpowiednio zabezpieczone.
 • Charakterystyczny, aromatyczny zapach drewna wynika z jego naturalnej struktury i jest to normalne zjawisko.
 • W przypadku uszkodzeń należy je natychmiast naprawić.
 • Aby przedłużyć żywotność mebla, należy go regularnie czyścić i konserwować.

Podstawowe zasady:
 • Nie stawiać na meblach gorących przedmiotów.
 • Nie stawiać na meblach ciężkich przedmiotów.
 • Nie używać na meblach szorstkich ścierek.
 • Sprawdzić w regularnych odstępach czasu, czy meble są odpowiednio zabezpieczone.
 • Charakterystyczny, aromatyczny zapach drewna wynika z jego naturalnej struktury i jest to normalne zjawisko.
 • W przypadku uszkodzeń należy je natychmiast naprawić.
 • Aby przedłużyć żywotność mebla, należy go regularnie czyścić i konserwować.

- GB** Dear customer, Thank you for your order! No matter if you bought a piece of furniture made from natural wood, a high-gloss front or a plastic front – every piece of furniture has unique characteristics. Even the texture and structure of wood, such as small knots in natural wood furniture, are part of the individual charms of each piece of furniture. Since natural wood furniture are permanently exposed to climate and humidity fluctuations, changes to the surface may occur (e.g. hair cracks or changes in colour) in some cases. In general, brightness decreases and colour saturation increases in the course of time – the wood darkens. The changes mentioned above are normal for natural raw materials such as wood. This booklet provides some care tips for your piece of furniture so that you can enjoy it for a long time.
- IT** Gentili clienti, sentiti ringraziamenti per il vostro ordine! No matter if you bought a piece of mobile realizzato in legno naturale, un frontale lucido o un fronte di materiale plastico opaco – ogni esemplare ha sue particolarità. Anche le caratteristiche e la struttura del legno, quali ad esempio i rami minori nei mobili di legno naturale, sono parte del fascino individuale di ogni singolo mobile. Dato che i mobili in legno naturale sono esposti al continuo variare del clima e dell'umidità, è probabile che in superficie insorgano mutamenti quali crepe capillari o cambiamenti di colore. Generalmente la chiarezza e l'aumento la saturazione del colore – il legno si scurisce. Le citate mutamenti sono un normale processo dei materiali naturali, quali appunto il legno.
- FR** Cher client, merci d'avoir commandé ! Peu importe si vous avez acheté un meuble fabriqué en bois naturel, un face haut brillant ou une face en plastique mat – chaque meuble a ses propriétés spécifiques. Même les propriétés de la structure du bois, comme par exemple les petits nœuds sur des meubles en bois naturel, font partie de l'aspect de chaque meuble. Comme les meubles en bois naturel sont soumis aux variations permanentes du climat et de l'humidité, il se peut que quelques modifications surviennent sur la surface, comme par exemple de fines fissures ou des décorations. En règle générale, au cours du temps, la clarté du bois diminue et sa saturation augmente. Les modifications susmentionnées sont un processus normal des matériaux naturels comme le bois. Ce petit livret vous donne quelques conseils sur l'entretien de votre meuble pour que vous puissiez en profiter longtemps.

NL

Beste klant,
 Hartelijk dank voor uw bestelling! Het maakt niet uit of u een meubelstuk heeft aangekocht van natuurlijk hout, een hoogglans voorzijde of een kunststof voorzijde. Elk meubelstuk heeft zijn eigen kenmerken. Ook de structuur van het hout, zoals kleine knoestjes in natuurlijk hout, zijn kenmerkend voor het meubelstuk. Omdat meubelen van natuurlijk hout zijn vervaardigd, kunnen er veranderingen in de afwerking optreden, zoals kleine scheurtjes of verkleuringen. Dit is normaal voor natuurlijk hout. Het is belangrijk om de juiste verzorging te geven om de levensduur van uw meubel te verlengen. Dit boekje geeft u enkele tips om uw meubel te onderhouden en te laten genieten van uw meubel voor een lange tijd.
- IT** Gentili clienti, sentiti ringraziamenti per il vostro ordine! No matter if you bought a piece of furniture made from natural wood, a high-gloss front or a plastic front – every piece of furniture has unique characteristics. Even the texture and structure of wood, such as small knots in natural wood furniture, are part of the individual charms of each piece of furniture. Since natural wood furniture are permanently exposed to climate and humidity fluctuations, changes to the surface may occur (e.g. hair cracks or changes in colour) in some cases. In general, brightness decreases and colour saturation increases in the course of time – the wood darkens. The changes mentioned above are normal for natural raw materials such as wood. This booklet provides some care tips for your piece of furniture so that you can enjoy it for a long time.
- FR** Cher client, merci d'avoir commandé ! Peu importe si vous avez acheté un meuble fabriqué en bois naturel, un face haut brillant ou une face en plastique mat – chaque meuble a ses propriétés spécifiques. Même les propriétés de la structure du bois, comme par exemple les petits nœuds sur des meubles en bois naturel, font partie de l'aspect de chaque meuble. Comme les meubles en bois naturel sont soumis aux variations permanentes du climat et de l'humidité, il se peut que quelques modifications surviennent sur la surface, comme par exemple de fines fissures ou des décorations. En règle générale, au cours du temps, la clarté du bois diminue et sa saturation augmente. Les modifications susmentionnées sont un processus normal des matériaux naturels comme le bois. Ce petit livret vous donne quelques conseils sur l'entretien de votre meuble pour que vous puissiez en profiter longtemps.

Podstawowe zasady:
 • Nie stawiać na meblach gorących przedmiotów.
 • Nie stawiać na meblach ciężkich przedmiotów.
 • Nie używać na meblach szorstkich ścierek.
 • Sprawdzić w regularnych odstępach czasu, czy meble są odpowiednio zabezpieczone.
 • Charakterystyczny, aromatyczny zapach drewna wynika z jego naturalnej struktury i jest to normalne zjawisko.
 • W przypadku uszkodzeń należy je natychmiast naprawić.
 • Aby przedłużyć żywotność mebla, należy go regularnie czyścić i konserwować.

Podstawowe zasady:
 • Nie stawiać na meblach gorących przedmiotów.
 • Nie stawiać na meblach ciężkich przedmiotów.
 • Nie używać na meblach szorstkich ścierek.
 • Sprawdzić w regularnych odstępach czasu, czy meble są odpowiednio zabezpieczone.
 • Charakterystyczny, aromatyczny zapach drewna wynika z jego naturalnej struktury i jest to normalne zjawisko.
 • W przypadku uszkodzeń należy je natychmiast naprawić.
 • Aby przedłużyć żywotność mebla, należy go regularnie czyścić i konserwować.

Podstawowe zasady:
 • Nie stawiać na meblach gorących przedmiotów.
 • Nie stawiać na meblach ciężkich przedmiotów.
 • Nie używać na meblach szorstkich ścierek.
 • Sprawdzić w regularnych odstępach czasu, czy meble są odpowiednio zabezpieczone.
 • Charakterystyczny, aromatyczny zapach drewna wynika z jego naturalnej struktury i jest to normalne zjawisko.
 • W przypadku uszkodzeń należy je natychmiast naprawić.
 • Aby przedłużyć żywotność mebla, należy go regularnie czyścić i konserwować.

Podstawowe zasady:
 • Nie stawiać na meblach gorących przedmiotów.
 • Nie stawiać na meblach ciężkich przedmiotów.
 • Nie używać na meblach szorstkich ścierek.
 • Sprawdzić w regularnych odstępach czasu, czy meble są odpowiednio zabezpieczone.
 • Charakterystyczny, aromatyczny zapach drewna wynika z jego naturalnej struktury i jest to normalne zjawisko.
 • W przypadku uszkodzeń należy je natychmiast naprawić.
 • Aby przedłużyć żywotność mebla, należy go regularnie czyścić i konserwować.

Podstawowe zasady:
 • Nie stawiać na meblach gorących przedmiotów.
 • Nie stawiać na meblach ciężkich przedmiotów.
 • Nie używać na meblach szorstkich ścierek.
 • Sprawdzić w regularnych odstępach czasu, czy meble są odpowiednio zabezpieczone.
 • Charakterystyczny, aromatyczny zapach drewna wynika z jego naturalnej struktury i jest to normalne zjawisko.
 • W przypadku uszkodzeń należy je natychmiast naprawić.
 • Aby przedłużyć żywotność mebla, należy go regularnie czyścić i konserwować.

- GB** Dear customer, Thank you for your order! No matter if you bought a piece of furniture made from natural wood, a high-gloss front or a plastic front – every piece of furniture has unique characteristics. Even the texture and structure of wood, such as small knots in natural wood furniture, are part of the individual charms of each piece of furniture. Since natural wood furniture are permanently exposed to climate and humidity fluctuations, changes to the surface may occur (e.g. hair cracks or changes in colour) in some cases. In general, brightness decreases and colour saturation increases in the course of time – the wood darkens. The changes mentioned above are normal for natural raw materials such as wood. This booklet provides some care tips for your piece of furniture so that you can enjoy it for a long time.
- IT** Gentili clienti, sentiti ringraziamenti per il vostro ordine! No matter if you bought a piece of mobile realizzato in legno naturale, un frontale lucido o un fronte di materiale plastico opaco – ogni esemplare ha sue particolarità. Anche le caratteristiche e la struttura del legno, quali ad esempio i rami minori nei mobili di legno naturale, sono parte del fascino individuale di ogni singolo mobile. Dato che i mobili in legno naturale sono esposti al continuo variare del clima e dell'umidità, è probabile che in superficie insorgano mutamenti quali crepe capillari o cambiamenti di colore. Generalmente la chiarezza e l'aumento la saturazione del colore – il legno si scurisce. Le citate mutamenti sono un normale processo dei materiali naturali, quali appunto il legno.
- FR** Cher client, merci d'avoir commandé ! Peu importe si vous avez acheté un meuble fabriqué en bois naturel, un face haut brillant ou une face en plastique mat – chaque meuble a ses propriétés spécifiques. Même les propriétés de la structure du bois, comme par exemple les petits nœuds sur des meubles en bois naturel, font partie de l'aspect de chaque meuble. Comme les meubles en bois naturel sont soumis aux variations permanentes du climat et de l'humidité, il se peut que quelques modifications surviennent sur la surface, comme par exemple de fines fissures ou des décorations. En règle générale, au cours du temps, la clarté du bois diminue et sa saturation augmente. Les modifications susmentionnées sont un processus normal des matériaux naturels comme le bois. Ce petit livret vous donne quelques conseils sur l'entretien de votre meuble pour que vous puissiez en profiter longtemps.

PL

Dropki Klienta,
 Dziękujemy za zamówienie. Jesteśmy bardzo zadowoleni, że wybrałeś meble z naturalnego drewna. Jakość drewna jest ważnym elementem trwałości i wartości Twojego mebla. Pamiętaj, że drewno jest naturalnym materiałem i może wystąpić niewielkie różnicowanie kolorów i faktury. Dziękujemy za Twoje zaufanie i mamy nadzieję, że będziesz zadowolony z nowego mebla. Jeśli masz jakiekolwiek pytania, jesteśmy do Twojej dyspozycji. Pozdrawiamy serdecznie,
 Meble z naturalnego drewna są podatne na zmiany wilgotności i temperatury, co może prowadzić do powstania pęknięć i zmian koloru. Aby temu zapobiec, należy regularnie dbać o odpowiednie warunki użytkowania. Unikajmy bezpośredniego światła słonecznego i wilgoci. W przypadku uszkodzeń należy je natychmiast naprawić. Aby przedłużyć żywotność mebla, należy go regularnie czyścić i konserwować. Jeśli masz jakiekolwiek pytania, jesteśmy do Twojej dyspozycji. Pozdrawiamy serdecznie,

Podstawowe zasady:
 • Nie stawiać na meblach gorących przedmiotów.
 • Nie stawiać na meblach ciężkich przedmiotów.
 • Nie używać na meblach szorstkich ścierek.
 • Sprawdzić w regularnych odstępach czasu, czy meble są odpowiednio zabezpieczone.
 • Charakterystyczny, aromatyczny zapach drewna wynika z jego naturalnej struktury i jest to normalne zjawisko.
 • W przypadku uszkodzeń należy je natychmiast naprawić.
 • Aby przedłużyć żywotność mebla, należy go regularnie czyścić i konserwować.

Podstawowe zasady:
 • Nie stawiać na meblach gorących przedmiotów.
 • Nie stawiać na meblach ciężkich przedmiotów.
 • Nie używać na meblach szorstkich ścierek.
 • Sprawdzić w regularnych odstępach czasu, czy meble są odpowiednio zabezpieczone.
 • Charakterystyczny, aromatyczny zapach drewna wynika z jego naturalnej struktury i jest to normalne zjawisko.
 • W przypadku uszkodzeń należy je natychmiast naprawić.
 • Aby przedłużyć żywotność mebla, należy go regularnie czyścić i konserwować.

Podstawowe zasady:
 • Nie stawiać na meblach gorących przedmiotów.
 • Nie stawiać na meblach ciężkich przedmiotów.
 • Nie używać na meblach szorstkich ścierek.
 • Sprawdzić w regularnych odstępach czasu, czy meble są odpowiednio zabezpieczone.
 • Charakterystyczny, aromatyczny zapach drewna wynika z jego naturalnej struktury i jest to normalne zjawisko.
 • W przypadku uszkodzeń należy je natychmiast naprawić.
 • Aby przedłużyć żywotność mebla, należy go regularnie czyścić i konserwować.

Podstawowe zasady:
 • Nie stawiać na meblach gorących przedmiotów.
 • Nie stawiać na meblach ciężkich przedmiotów.
 • Nie używać na meblach szorstkich ścierek.
 • Sprawdzić w regularnych odstępach czasu, czy meble są odpowiednio zabezpieczone.
 • Charakterystyczny, aromatyczny zapach drewna wynika z jego naturalnej struktury i jest to normalne zjawisko.
 • W przypadku uszkodzeń należy je natychmiast naprawić.
 • Aby przedłużyć żywotność mebla, należy go regularnie czyścić i konserwować.

Podstawowe zasady:
 • Nie stawiać na meblach gorących przedmiotów.
 • Nie stawiać na meblach ciężkich przedmiotów.
 • Nie używać na meblach szorstkich ścierek.
 • Sprawdzić w regularnych odstępach czasu, czy meble są odpowiednio zabezpieczone.
 • Charakterystyczny, aromatyczny zapach drewna wynika z jego naturalnej struktury i jest to normalne zjawisko.
 • W przypadku uszkodzeń należy je natychmiast naprawić.
 • Aby przedłużyć żywotność mebla, należy go regularnie czyścić i konserwować.

- GB** Dear client, merci d'avoir commandé ! Peu importe si vous avez acheté un meuble fabriqué en bois naturel, un face haut brillant ou une face en plastique mat – chaque meuble a ses propriétés spécifiques. Même les propriétés de la structure du bois, comme par exemple les petits nœuds sur des meubles en bois naturel, font partie de l'aspect de chaque meuble. Comme les meubles en bois naturel sont soumis aux variations permanentes du climat et de l'humidité, il se peut que quelques modifications surviennent sur la surface, comme par exemple de fines fissures ou des décorations. En règle générale, au cours du temps, la clarté du bois diminue et sa saturation augmente. Les modifications susmentionnées sont un processus normal des matériaux naturels comme le bois. Ce petit livret vous donne quelques conseils sur l'entretien de votre meuble pour que vous puissiez en profiter longtemps.
- IT** Gentili clienti, sentiti ringraziamenti per il vostro ordine! No matter if you bought a piece of mobile realizzato in legno naturale, un frontale lucido o un fronte di materiale plastico opaco – ogni esemplare ha sue particolarità. Anche le caratteristiche e la struttura del legno, quali ad esempio i rami minori nei mobili di legno naturale, sono parte del fascino individuale di ogni singolo mobile. Dato che i mobili in legno naturale sono esposti al continuo variare del clima e dell'umidità, è probabile che in superficie insorgano mutamenti quali crepe capillari o cambiamenti di colore. Generalmente la chiarezza e l'aumento la saturazione del colore – il legno si scurisce. Le citate mutamenti sono un normale processo dei materiali naturali, quali appunto il legno.
- FR** Cher client, merci d'avoir commandé ! Peu importe si vous avez acheté un meuble fabriqué en bois naturel, un face haut brillant ou une face en plastique mat – chaque meuble a ses propriétés spécifiques. Même les propriétés de la structure du bois, comme par exemple les petits nœuds sur des meubles en bois naturel, font partie de l'aspect de chaque meuble. Comme les meubles en bois naturel sont soumis aux variations permanentes du climat et de l'humidité, il se peut que quelques modifications surviennent sur la surface, comme par exemple de fines fissures ou des décorations. En règle générale, au cours du temps, la clarté du bois diminue et sa saturation augmente. Les modifications susmentionnées sont un processus normal des matériaux naturels comme le bois. Ce petit livret vous donne quelques conseils sur l'entretien de votre meuble pour que vous puissiez en profiter longtemps.

FR

Cher client,
 merci d'avoir commandé ! Peu importe si vous avez acheté un meuble fabriqué en bois naturel, un face haut brillant ou une face en plastique mat – chaque meuble a ses propriétés spécifiques. Même les propriétés de la structure du bois, comme par exemple les petits nœuds sur des meubles en bois naturel, font partie de l'aspect de chaque meuble. Comme les meubles en bois naturel sont soumis aux variations permanentes du climat et de l'humidité, il se peut que quelques modifications surviennent sur la surface, comme par exemple de fines fissures ou des décorations. En règle générale, au cours du temps, la clarté du bois diminue et sa saturation augmente. Les modifications susmentionnées sont un processus normal des matériaux naturels comme le bois. Ce petit livret vous donne quelques conseils sur l'entretien de votre meuble pour que vous puissiez en profiter longtemps.

Podstawowe zasady:
 • Nie stawiać na meblach gorących przedmiotów.
 • Nie stawiać na meblach ciężkich przedmiotów.
 • Nie używać na meblach szorstkich ścierek.
 • Sprawdzić w regularnych odstępach czasu, czy meble są odpowiednio zabezpieczone.
 • Charakterystyczny, aromatyczny zapach drewna wynika z jego naturalnej struktury i jest to normalne zjawisko.
 • W przypadku uszkodzeń należy je natychmiast naprawić.
 • Aby przedłużyć żywotność mebla, należy go regularnie czyścić i konserwować.

Podstawowe zasady:
 • Nie stawiać na meblach gorących przedmiotów.
 • Nie stawiać na meblach ciężkich przedmiotów.
 • Nie używać na meblach szorstkich ścierek.
 • Sprawdzić w regularnych odstępach czasu, czy meble są odpowiednio zabezpieczone.
 • Charakterystyczny, aromatyczny zapach drewna wynika z jego naturalnej struktury i jest to normalne zjawisko.
 • W przypadku uszkodzeń należy je natychmiast naprawić.
 • Aby przedłużyć żywotność mebla, należy go regularnie czyścić i konserwować.

Podstawowe zasady:
 • Nie stawiać na meblach gorących przedmiotów.
 • Nie stawiać na meblach ciężkich przedmiotów.
 • Nie używać na meblach szorstkich ścierek.
 • Sprawdzić w regularnych odstępach czasu, czy meble są odpowiednio zabezpieczone.
 • Charakterystyczny, aromatyczny zapach drewna wynika z jego naturalnej struktury i jest to normalne zjawisko.
 • W przypadku uszkodzeń należy je natychmiast naprawić.
 • Aby przedłużyć żywotność mebla, należy go regularnie czyścić i konserwować.

Podstawowe zasady:
 • Nie stawiać na meblach gorących przedmiotów.
 • Nie stawiać na meblach ciężkich przedmiotów.
 • Nie używać na meblach szorstkich ścierek.
 • Sprawdzić w regularnych odstępach czasu, czy meble są odpowiednio zabezpieczone.
 • Charakterystyczny, aromatyczny zapach drewna wynika z jego naturalnej struktury i jest to normalne zjawisko.
 • W przypadku uszkodzeń należy je natychmiast naprawić.
 • Aby przedłużyć żywotność mebla, należy go regularnie czyścić i konserwować.

Podstawowe zasady:
 • Nie stawiać na meblach gorących przedmiotów.
 • Nie stawiać na meblach ciężkich przedmiotów.
 • Nie używać na meblach szorstkich ścierek.
 • Sprawdzić w regularnych odstępach czasu, czy meble są odpowiednio zabezpieczone.
 • Charakterystyczny, aromatyczny zapach drewna wynika z jego naturalnej struktury i jest to normalne zjawisko.
 • W przypadku uszkodzeń należy je natychmiast naprawić.
 • Aby przedłużyć żywotność mebla, należy go regularnie czyścić i konserwować.

Sevgilii Müşterimiz,

Siparişiniz için çok teşekkür ederiz! Doğal ahşap malzemenen yapılmış bir mobilya aldığınızda, parnak veya mat plastik kaplama da olsa – her mobilya parçasının kendine özgü özelliği vardır. Ayrıca, doğal ahşap mobilyanızın kütük parçaları gibi ahşap dokusu ve yapısı, mobilyanın her ayrı parçasının ayrı cekiğiğini bir parçasidir. Mobilya, doğal ahşabın kalıcı hava ve nem dalgalandırılmasına maruz kaldığında, nadir de olsa çatlak veya renk değişimleri olabilir. Bu tür değişiklikler meydana gelebilir. Genelikle parnaklık ve ahşabı koyu rengini sağlayan renk doyumu zaman içinde azalır.

Bu değişiklikler ahşap gibi doğal hammaddelerle normal bir sürece.Bu kitapçık, mobilyanızı uzun yıllar kullanmak için bazı bakım ipuçları verecektir.

Temel olarak:

Mobilyanın üzerime sıcak nesnelere koymayın. Mutfak mobilyanızın üzerime doğrudan koymayın. Dışarıdan sıvıları derhal bezle silin. Vitrinlerin ve baglanti elemanlarının siki olup olmadıklarını, periyodik olarak kontrol edin.

Doğal ahşap mobilyada ahşabın tıpkı, aromatik kokusu her zaman kalitesinin bir kanıtıdır. Doğal reçyeden kaynaklanan parfüm notaları, kuru, tıfiksiz bir bez ile öğesmelik kumaş malzemeyle başlangıçta giderilmeyen hafif bir koku bırakabilir. Bu koku bir zaman sonra kendiliğinden kaybolacaktır. Bu süred hızlandırarak isterseniz, başlangıçta ortamı daha sık havalandırın ve/veya mobilyayı biraz sık katkınızın su ile silatiğiniz bir bez ile silin.

Bu bakım talimatları dikkatlice izleyin.

Sunta mobilya malzemesinin bakımı

Sunta malzemenen yapılmış mobilyanızın bakımı için, yumuşak, tıfiksiz bir bez veya güden kullanın. Hafif nemli bir bez ile yüzeyi temizleyin. Hafif nemli bez bez temizleyin. Lütfen aşırı sıcak temizlik araçlarından ve maddelerinden kaçınınız.

mikro fiber kumaş veya bez. Bunlar yüzeyin çizilmesine neden olabilir ve aşındırıcı parçaları içerir.

keskin ve aşındırıcı temizlik kimyasalları

veya çözücülerdir. Bunlar da yüzeye hasar verebilir. **ovma tozu, çelik yünü veya ovma süngeri.** Yüzeyi, gidereyimi imkansız hale getirecek dercede güçlüğü bir şekilde bozar; **elektrik süpürgesi:** Hortum ağzı ve fırçaları yüzeyi çizebilir. **buharlı temizleyici:** Suyun yüzeyi üzerine buhar olarak uygulanması sağlayan yüksek basınç ve ısı ile, mobilya hasar görebilir veya ayrılabir.

Ürün Geliştirme Departmanı

Уважаемый покупатель!

Благодарим вас за сделанный заказ! Что бы вы ни приобрели – мебель из натурального дерева, лакированную или матовую панель, из пластика – у каждой вещи есть свои, особенные свойства. Столешница и ступенчатые элементы, например, имеют свойство впитывать влагу и могут повлиять на изменение цвета натурального дерева. Это является частью индивидуального оформления каждого предмета мебели.

Поскольку мебель из натурального дерева имеет естественную влажность, которая подвергается постоянным колебаниям климата и уровня влажности, ее поверхность со временем может измениться. Обычно это проявляется в тонких трещинах, может измениться цвет. Обычно дерево по-прежнему темнеет. Эти изменения являются обычными явлениями, когда вещь идет о натуральном дереве.

В этой брошюре приведено несколько шагов относительно ухода за вашей мебелью, чтобы она прослужила вам как можно дольше.

Основные правила:

Не ставьте на мебель горячие предметы. Не ставьте непосредственно на мебель горячие вещи.

Протирайте жаристые вытирайте сразу же. Регулярно проверяйте прочность посадок выетов и обшивки. Обратите внимание, что запах дерева всегда является натуральным качеством мебели из натурального дерева. Там, где раньше были царапины, появляются светлые места из-за естественного выхода смолы. Их можно отполировать с помощью сухой ткани без ворса.

От компонентов мебели, изготовленных из дерева и кожи, покрывают лаком, поскольку также натуральному будет испаряться запах. Эти запахи исчезнут сами через некоторое время. Если вы хотите поскорее избавиться от них, чаще проверяйте покрытие и протирайте мебель мягкой, чистой, сухой тканью. Используйте малое количество уксуса.

Сохраните эти указания.

ДСП и ДВП

Для ухода за мебелью из ДСП и ДВП используйте мягкую ткань без ворса или замшу. Протирайте поверхность специальной тканью. **Основные правила:** Показуется, **ни в коем случае не используйте следующие частые средства:**

микрофибровые салфетки или губки/полироли. Зачастую они содержат мелкие частички абразивного характера, которые могут повредить поверхность.

остродействующие химикаты и чистящие средства/аэрозоли с абразивным эффектом.

Они также могут повредить поверхность.

овма тозу, челик юнү veya ovma süngeri. Yüzeyi, gidereyimi imkansız hale getirecek dercede güçlüğü bir şekilde bozar;

elektrik süpürgesi: Hortum ağzı ve fırçaları yüzeyi çizebilir.

buharlı temizleyici: Suyun yüzeyi üzerine buhar olarak uygulanması sağlayan yüksek basınç ve ısı ile, mobilya hasar görebilir veya ayrılabir.

S namluclunmşu polimelemleri,

kollektivey razrabotchikov

Dragi clienti,

vă mulțumim pentru comanda dvs.! Indiferent dacă eți achiziționat o piesă de mobilier confecționată din lemn natural, o față de lucru infernă sau o față de masă din material plastic – fiecare piesă de mobilier are caracteristici complet speciale. Atât natura cât și structura lemnului, cum ar fi de exemplu mișcarea nodului la mobila din lemn natural, constituie parte a specificului individual pentru fiecare piesă de mobilier.

Deoarece moția din lemn natural este expusă variațiilor persistente de climă și umiditate, la niveluri suprafeței pot să apară modificări sporadice, cum ar fi de exemplu microcrisuri sau modificări ale culorii. De regulă, în decursul timpului se reduce strălucirea, iar saturarea culorilor crește – lemnul se închide la culoare. Modificările menționate reprezintă un proces normal în cazul materialelor naturale, precum lemnul.

Accesăți broșura vă oferă câteva sfaturi pentru întreținerea mobilierului dvs., astfel încât să vă bucurați de el timp îndelungat.

Reguli generale valabile:

Nu expășiți pe mobilă obiecte fierbinți. Nu amășiți lumânări direct pe mobilier. Stergeți imediat lichidele vărsate. Verificați la intervale regulate poziția fermă a furcubitor și a feronierii.

Mirosul tipic, aromatic al mobilierului din lemn natural reprezintă înolădeșuina o garanție a calității. Localițe de culoare deschisă de la noduri apar primir-ore țesure naturală a lemnului la suprafața și pot fi înstruite cu o cârpă uscată, care nu lasă scame.

Și în cazul altor materiale din lemn, peale, lacurile sau înlocuitorii persistă în mod inevitabil la început un miros propriu ușor. Aceste mirosuri dispar în timp de la sine. Dacă doriți să contribuiți la acest lucru, aerisiți mai des la început și/sau ștergeți mobilă cu puțină apă și oțet.

Păstrați aceste instrucțiuni în conștiință optimă.

Indicații pentru întreținerea mobilierului din materiale fibrolemnoase

Pentru întreținerea mobilierului din materiale fibrolemnoase, vă recomandăm să utilizați în mod optim o cârpă moalecare nu lasă scame sau o bucată de peleră tabărică de șters. Ștergeți suprafața cu puțină apă.

Reguli generale valabile:

Vă rugăm să nu utilizați în niciun caz următoarele substanțe sau mijloace de curățat: **cârpă din microfibre sau țureți de curățat.** Acestea conțin adesea mici particule abrazive care pot zgăria suprafețele; substanțe chimice corozive, precum și solvenți sau substanțe de deterenoreze suprafețele.

Verificați la intervale regulate poziția fermă a furcubitor și a feronierii.

Mirosul tipic, aromatic al mobilierului din lemn natural reprezintă înolădeșuina o garanție a calității. Localițe de culoare deschisă de la noduri apar primir-ore țesure naturală a lemnului la suprafața și pot fi înstruite cu o cârpă uscată, care nu lasă scame.

Și în cazul altor materiale din lemn, peale, lacurile sau înlocuitorii persistă în mod inevitabil la început un miros propriu ușor. Aceste mirosuri dispar în timp de la sine. Dacă doriți să contribuiți la acest lucru, aerisiți mai des la început și/sau ștergeți mobilă cu puțină apă și oțet.

Păstrați aceste instrucțiuni în conștiință optimă.

Indicații pentru întreținerea mobilierului din materiale fibrolemnoase

Pentru întreținerea mobilierului din materiale fibrolemnoase, vă recomandăm să utilizați în mod optim o cârpă moalecare nu lasă scame sau o bucată de peleră tabărică de șters. Ștergeți suprafața cu puțină apă.

Reguli generale valabile:

Vă rugăm să nu utilizați în niciun caz următoarele substanțe sau mijloace de curățat: **cârpă din microfibre sau țureți de curățat.** Acestea conțin adesea mici particule abrazive care pot zgăria suprafețele; substanțe chimice corozive, precum și solvenți sau substanțe de deterenoreze suprafețele.

Verificați la intervale regulate poziția fermă a furcubitor și a feronierii.

Mirosul tipic, aromatic al mobilierului din lemn natural reprezintă înolădeșuina o garanție a calității. Localițe de culoare deschisă de la noduri apar primir-ore țesure naturală a lemnului la suprafața și pot fi înstruite cu o cârpă uscată, care nu lasă scame. Și în cazul altor materiale din lemn, peale, lacurile sau înlocuitorii persistă în mod inevitabil la început un miros propriu ușor. Aceste mirosuri dispar în timp de la sine. Dacă doriți să contribuiți la acest lucru, aerisiți mai des la început și/sau ștergeți mobilă cu puțină apă și oțet. Păstrați aceste instrucțiuni în conștiință optimă.

Vážená zákaznice, vážený zákazník,

děkujeme za Vaši objednávku! Jedno, zda jste zakoupili nábytek vyrobený z přírodního dřeva, nebo s vysokým leskem nebo matně plastové čalounění – každý kus nábytku má své zvláštní vlastnosti. Také kvalita a struktura dřeva, jako například množství uzlin v dřevě, jsou součástí individuálního vyzarování každého jednotlivého kusu nábytku. Protože je nábytek z přírodního dřeva vystaven neustálým změnám klimatu a vlhkosti, mohou se ojediněle vyskytnout změny v povrchu jako např. výskyt třhliny nebo změny barvy. Světlost všeobecně během času klesá a s výstřel barvy se zvyšuje – dřívou tmavě. Jako dřevo normální proces. Udělejte si poznámky, abyste se z vyhledání nových materiálů, které jsou dostupné v přírodním dřevě, jsou součástí individuálního vyzarování každého jednotlivého kusu nábytku. Protože je nábytek z přírodního dřeva vystaven neustálým změnám klimatu a vlhkosti, mohou se ojediněle vyskytnout změny v povrchu jako např. výskyt třhliny nebo změny barvy. Světlost všeobecně během času klesá a s výstřel barvy se zvyšuje – dřívou tmavě. Jako dřevo normální proces. Udělejte si poznámky, abyste se z vyhledání nových materiálů, které jsou dostupné v přírodním dřevě, jsou součástí individuálního vyzarování každého jednotlivého kusu nábytku. Protože je nábytek z přírodního dřeva vystaven neustálým změnám klimatu a vlhkosti, mohou se ojediněle vyskytnout změny v povrchu jako např. výskyt třhliny nebo změny barvy. Světlost všeobecně během času klesá a s výstřel barvy se zvyšuje – dřívou tmavě. Jako dřevo normální proces. Udělejte si poznámky, abyste se z vyhledání nových materiálů, které jsou dostupné v přírodním dřevě, jsou součástí individuálního vyzarování každého jednotlivého kusu nábytku. Protože je nábytek z přírodního dřeva vystaven neustálým změnám klimatu a vlhkosti, mohou se ojediněle vyskytnout změny v povrchu jako např. výskyt třhliny nebo změny barvy. Světlost všeobecně během času klesá a s výstřel barvy se zvyšuje – dřívou tmavě. Jako dřevo normální proces. Udělejte si poznámky, abyste se z vyhledání nových materiálů, které jsou dostupné v přírodním dřevě, jsou součástí individuálního vyzarování každého jednotlivého kusu nábytku. Protože je nábytek z přírodního dřeva vystaven neustálým změnám klimatu a vlhkosti, mohou se ojediněle vyskytnout změny v povrchu jako např. výskyt třhliny nebo změny barvy. Světlost všeobecně během času klesá a s výstřel barvy se zvyšuje – dřívou tmavě. Jako dřevo normální proces. Udělejte si poznámky, abyste se z vyhledání nových materiálů, které jsou dostupné v přírodním dřevě, jsou součástí individuálního vyzarování každého jednotlivého kusu nábytku. Protože je nábytek z přírodního dřeva vystaven neustálým změnám klimatu a vlhkosti, mohou se ojediněle vyskytnout změny v povrchu jako např. výskyt třhliny nebo změny barvy. Světlost všeobecně během času klesá a s výstřel barvy se zvyšuje – dřívou tmavě. Jako dřevo normální proces. Udělejte si poznámky, abyste se z vyhledání nových materiálů, které jsou dostupné v přírodním dřevě, jsou součástí individuálního vyzarování každého jednotlivého kusu nábytku. Protože je nábytek z přírodního dřeva vystaven neustálým změnám klimatu a vlhkosti, mohou se ojediněle vyskytnout změny v povrchu jako např. výskyt třhliny nebo změny barvy. Světlost všeobecně během času klesá a s výstřel barvy se zvyšuje – dřívou tmavě. Jako dřevo normální proces. Udělejte si poznámky, abyste se z vyhledání nových materiálů, které jsou dostupné v přírodním dřevě, jsou součástí individuálního vyzarování každého jednotlivého kusu nábytku. Protože je nábytek z přírodního dřeva vystaven neustálým změnám klimatu a vlhkosti, mohou se ojediněle vyskytnout změny v povrchu jako např. výskyt třhliny nebo změny barvy. Světlost všeobecně během času klesá a s výstřel barvy se zvyšuje – dřívou tmavě. Jako dřevo normální proces. Udělejte si poznámky, abyste se z vyhledání nových materiálů, které jsou dostupné v přírodním dřevě, jsou součástí individuálního vyzarování každého jednotlivého kusu nábytku. Protože je nábytek z přírodního dřeva vystaven neustálým změnám klimatu a vlhkosti, mohou se ojediněle vyskytnout změny v povrchu jako např. výskyt třhliny nebo změny barvy. Světlost všeobecně během času klesá a s výstřel barvy se zvyšuje – dřívou tmavě. Jako dřevo normální proces. Udělejte si poznámky, abyste se z vyhledání nových materiálů, které jsou dostupné v přírodním dřevě, jsou součástí individuálního vyzarování každého jednotlivého kusu nábytku. Protože je nábytek z přírodního dřeva vystaven neustálým změnám klimatu a vlhkosti, mohou se ojediněle vyskytnout změny v povrchu jako např. výskyt třhliny nebo změny barvy. Světlost všeobecně během času klesá a s výstřel barvy se zvyšuje – dřívou tmavě. Jako dřevo normální proces. Udělejte si poznámky, abyste se z vyhledání nových materiálů, které jsou dostupné v přírodním dřevě, jsou součástí individuálního vyzarování každého jednotlivého kusu nábytku. Protože je nábytek z přírodního dřeva vystaven neustálým změnám klimatu a vlhkosti, mohou se ojediněle vyskytnout změny v povrchu jako např. výskyt třhliny nebo změny barvy. Světlost všeobecně během času klesá a s výstřel barvy se zvyšuje – dřívou tmavě. Jako dřevo normální proces. Udělejte si poznámky, abyste se z vyhledání nových materiálů, které jsou dostupné v přírodním dřevě, jsou součástí individuálního vyzarování každého jednotlivého kusu nábytku. Protože je nábytek z přírodního dřeva vystaven neustálým změnám klimatu a vlhkosti, mohou se ojediněle vyskytnout změny v povrchu jako např. výskyt třhliny nebo změny barvy. Světlost všeobecně během času klesá a s výstřel barvy se zvyšuje – dřívou tmavě. Jako dřevo normální proces. Udělejte si poznámky, abyste se z vyhledání nových materiálů, které jsou dostupné v přírodním dřevě, jsou součástí individuálního vyzarování každého jednotlivého kusu nábytku. Protože je nábytek z přírodního dřeva vystaven neustálým změnám klimatu a vlhkosti, mohou se ojediněle vyskytnout změny v povrchu jako např. výskyt třhliny nebo změny barvy. Světlost všeobecně během času klesá a s výstřel barvy se zvyšuje – dřívou tmavě. Jako dřevo normální proces. Udělejte si poznámky, abyste se z vyhledání nových materiálů, které jsou dostupné v přírodním dřevě, jsou součástí individuálního vyzarování každého jednotlivého kusu nábytku. Protože je nábytek z přírodního dřeva vystaven neustálým změnám klimatu a vlhkosti, mohou se ojediněle vyskytnout změny v povrchu jako např. výskyt třhliny nebo změny barvy. Světlost všeobecně během času klesá a s výstřel barvy se zvyšuje – dřívou tmavě. Jako dřevo normální proces. Udělejte si poznámky, abyste se z vyhledání nových materiálů, které jsou dostupné v přírodním dřevě, jsou součástí individuálního vyzarování každého jednotlivého kusu nábytku. Protože je nábytek z přírodního dřeva vystaven neustálým změnám klimatu a vlhkosti, mohou se ojediněle vyskytnout změny v povrchu jako např. výskyt třhliny nebo změny barvy. Světlost všeobecně během času klesá a s výstřel barvy se zvyšuje – dřívou tmavě. Jako dřevo normální proces. Udělejte si poznámky, abyste se z vyhledání nových materiálů, které jsou dostupné v přírodním dřevě, jsou součástí individuálního vyzarování každého jednotlivého kusu nábytku. Protože je nábytek z přírodního dřeva vystaven neustálým změnám klimatu a vlhkosti, mohou se ojediněle vyskytnout změny v povrchu jako např. výskyt třhliny nebo změny barvy. Světlost všeobecně během času klesá a s výstřel barvy se zvyšuje – dřívou tmavě. Jako dřevo normální proces. Udělejte si poznámky, abyste se z vyhledání nových materiálů, které jsou dostupné v přírodním dřevě, jsou součástí individuálního vyzarování každého jednotlivého kusu nábytku. Protože je nábytek z přírodního dřeva vystaven neustálým změnám klimatu a vlhkosti, mohou se ojediněle vyskytnout změny v povrchu jako např. výskyt třhliny nebo změny barvy. Světlost všeobecně během času klesá a s výstřel barvy se zvyšuje – dřívou tmavě. Jako dřevo normální proces. Udělejte si poznámky, abyste se z vyhledání nových materiálů, které jsou dostupné v přírodním dřevě, jsou součástí individuálního vyzarování každého jednotlivého kusu nábytku. Protože je nábytek z přírodního dřeva vystaven neustálým změnám klimatu a vlhkosti, mohou se ojediněle vyskytnout změny v povrchu jako např. výskyt třhliny nebo změny barvy. Světlost všeobecně během času klesá a s výstřel barvy se zvyšuje – dřívou tmavě. Jako dřevo normální proces. Udělejte si poznámky, abyste se z vyhledání nových materiálů, které jsou dostupné v přírodním dřevě, jsou součástí individuálního vyzarování každého jednotlivého kusu nábytku. Protože je nábytek z přírodního dřeva vystaven neustálým změnám klimatu a vlhkosti, mohou se ojediněle vyskytnout změny v povrchu jako např. výskyt třhliny nebo změny barvy. Světlost všeobecně během času klesá a s výstřel barvy se zvyšuje – dřívou tmavě. Jako dřevo normální proces. Udělejte si poznámky, abyste se z vyhledání nových materiálů, které jsou dostupné v přírodním dřevě, jsou součástí individuálního vyzarování každého jednotlivého kusu nábytku. Protože je nábytek z přírodního dřeva vystaven neustálým změnám klimatu a vlhkosti, mohou se ojediněle vyskytnout změny v povrchu jako např. výskyt třhliny nebo změny barvy. Světlost všeobecně během času klesá a s výstřel barvy se zvyšuje – dřívou tmavě. Jako dřevo normální proces. Udělejte si poznámky, abyste se z vyhledání nových materiálů, které jsou dostupné v přírodním dřevě, jsou součástí individuálního vyzarování každého jednotlivého kusu nábytku. Protože je nábytek z přírodního dřeva vystaven neustálým změnám klimatu a vlhkosti, mohou se ojediněle vyskytnout změny v povrchu jako např. výskyt třhliny nebo změny barvy. Světlost všeobecně během času klesá a s výstřel barvy se zvyšuje – dřívou tmavě. Jako dřevo normální proces. Udělejte si poznámky, abyste se z vyhledání nových materiálů, které jsou dostupné v přírodním dřevě, jsou součástí individuálního vyzarování každého jednotlivého kusu nábytku. Protože je nábytek z přírodního dřeva vystaven neustálým změnám klimatu a vlhkosti, mohou se ojediněle vyskytnout změny v povrchu jako např. výskyt třhliny nebo změny barvy. Světlost všeobecně během času klesá a s výstřel barvy se zvyšuje – dřívou tmavě. Jako dřevo normální proces. Udělejte si poznámky, abyste se z vyhledání nových materiálů, které jsou dostupné v přírodním dřevě, jsou součástí individuálního vyzarování každého jednotlivého kusu nábytku. Protože je nábytek z přírodního dřeva vystaven neustálým změnám klimatu a vlhkosti, mohou se ojediněle vyskytnout změny v povrchu jako např. výskyt třhliny nebo změny barvy. Světlost všeobecně během času klesá a s výstřel barvy se zvyšuje – dřívou tmavě. Jako dřevo normální proces. Udělejte si poznámky, abyste se z vyhledání nových materiálů, které jsou dostupné v přírodním dřevě, jsou součástí individuálního vyzarování každého jednotlivého kusu nábytku. Protože je nábytek z přírodního dřeva vystaven neustálým změnám klimatu a vlhkosti, mohou se ojediněle vyskytnout změny v povrchu jako např. výskyt třhliny nebo změny barvy. Světlost všeobecně během času klesá a s výstřel barvy se zvyšuje – dřívou tmavě. Jako dřevo normální proces. Udělejte si poznámky, abyste se z vyhledání nových materiálů, které jsou dostupné v přírodním dřevě, jsou součástí individuálního vyzarování každého jednotlivého kusu nábytku. Protože je nábytek z přírodního dřeva vystaven neustálým změnám klimatu a vlhkosti, mohou se ojediněle vyskytnout změny v povrchu jako např. výskyt třhliny nebo změny barvy. Světlost všeobecně během času klesá a s výstřel barvy se zvyšuje – dřívou tmavě. Jako dřevo normální proces. Udělejte si poznámky, abyste se z vyhledání nových materiálů, které jsou dostupné v přírodním dřevě, jsou součástí individuálního vyzarování každého jednotlivého kusu nábytku. Protože je nábytek z přírodního dřeva vystaven neustálým změnám klimatu a vlhkosti, mohou se ojediněle vyskytnout změny v povrchu jako např. výskyt třhliny nebo změny barvy. Světlost všeobecně během času klesá a s výstřel barvy se zvyšuje – dřívou tmavě. Jako dřevo normální proces. Udělejte si poznámky, abyste se z vyhledání nových materiálů, které jsou dostupné v přírodním dřevě, jsou součástí individuálního vyzarování každého jednotlivého kusu nábytku. Protože je nábytek z přírodního dřeva vystaven neustálým změnám klimatu a vlhkosti, mohou se ojediněle vyskytnout změny v povrchu jako např. výskyt třhliny nebo změny barvy. Světlost všeobecně během času klesá a s výstřel barvy se zvyšuje – dřívou tmavě. Jako dřevo normální proces. Udělejte si poznámky, abyste se z vyhledání nových materiálů, které jsou dostupné v přírodním dřevě, jsou součástí individuálního vyzarování každého jednotlivého kusu nábytku. Protože je nábytek z přírodního dřeva vystaven neustálým změnám klimatu a vlhkosti, mohou se ojediněle vyskytnout změny v povrchu jako např. výskyt třhliny nebo změny barvy. Světlost všeobecně během času klesá a s výstřel barvy se zvyšuje – dřívou tmavě. Jako dřevo normální proces. Udělejte si poznámky, abyste se z vyhledání nových materiálů, které jsou dostupné v přírodním dřevě, jsou součástí individuálního vyzarování každého jednotlivého kusu nábytku. Protože je nábytek z přírodního dřeva vystaven neustálým změnám klimatu a vlhkosti, mohou se ojediněle vyskytnout změny v povrchu jako např. výskyt třhliny nebo změny barvy. Světlost všeobecně během času klesá a s výstřel barvy se zvyšuje – dřívou tmavě. Jako dřevo normální proces. Udělejte si poznámky, abyste se z vyhledání nových materiálů, které jsou dostupné v přírodním dřevě, jsou součástí individuálního vyzarování každého jednotlivého kusu nábytku. Protože je nábytek z přírodního dřeva vystaven neustálým změnám klimatu a vlhkosti, mohou se ojediněle vyskytnout změny v povrchu jako např. výskyt třhliny nebo změny barvy. Světlost všeobecně během času klesá a s výstřel barvy se zvyšuje – dřívou tmavě. Jako dřevo normální proces. Udělejte si poznámky, abyste se z vyhledání nových materiálů, které jsou dostupné v přírodním dřevě, jsou součástí individuálního vyzarování každého jednotlivého kusu nábytku. Protože je nábytek z přírodního dřeva vystaven neustálým změnám klimatu a vlhkosti, mohou se ojediněle vyskytnout změny v povrchu jako např. výskyt třhliny nebo změny barvy. Světlost všeobecně během času klesá a s výstřel barvy se zvyšuje – dřívou tmavě. Jako dřevo normální proces. Udělejte si poznámky, abyste se z vyhledání nových materiálů, které jsou dostupné v přírodním dřevě, jsou součástí individuálního vyzarování každého jednotlivého kusu nábytku. Protože je nábytek z přírodního dřeva vystaven neustálým změnám klimatu a vlhkosti, mohou se ojediněle vyskytnout změny v povrchu jako např. výskyt třhliny nebo změny barvy. Světlost všeobecně během času klesá a s výstřel barvy se zvyšuje – dřívou tmavě. Jako dřevo normální proces. Udělejte si poznámky, abyste se z vyhledání nových materiálů, které jsou dostupné v přírodním dřevě, jsou součástí individuálního vyzarování každého jednotlivého kusu nábytku. Protože je nábytek z přírodního dřeva vystaven neustálým změnám klimatu a vlhkosti, mohou se ojediněle vyskytnout změny v povrchu jako např. výskyt třhliny nebo změny barvy. Světlost všeobecně během času klesá a s výstřel barvy se zvyšuje – dřívou tmavě. Jako dřevo normální proces. Udělejte si poznámky, abyste se z vyhledání nových materiálů, které jsou dostupné v přírodním dřevě, jsou součástí individuálního vyzarování každého jednotlivého kusu nábytku. Protože je nábytek z přírodního dřeva vystaven neustálým změnám klimatu a vlhkosti, mohou se ojediněle vyskytnout změny v povrchu jako např. výskyt třhliny nebo změny barvy. Světlost všeobecně během času klesá a s výstřel barvy se zvyšuje – dřívou tmavě. Jako dřevo normální proces. Udělejte si poznámky, abyste se z vyhledání nových materiálů, které jsou dostupné v přírodním dřevě, jsou součástí individuálního vyzarování každého jednotlivého kusu nábytku. Protože je nábytek z přírodního dřeva vystaven neustálým změnám klimatu a vlhkosti, mohou se ojediněle vyskytnout změny v povrchu jako např. výskyt třhliny nebo změny barvy. Světlost všeobecně během času klesá a s výstřel barvy se zvyšuje – dřívou tmavě. Jako dřevo normální proces. Udělejte si poznámky, abyste se z vyhledání nových materiálů, které jsou dostupné v přírodním dřevě, jsou součástí individuálního vyzarování každého jednotlivého kusu nábytku. Protože je nábytek z přírodního dřeva vystaven neustálým změnám klimatu a vlhkosti, mohou se ojediněle vyskytnout změny v povrchu jako např. výskyt třhliny nebo změny barvy. Světlost všeobecně během času klesá a s výstřel barvy se zvyšuje – dřívou tmavě. Jako dřevo normální proces. Udělejte si poznámky, abyste se z vyhledání nových materiálů, které jsou dostupné v přírodním dřevě, jsou součástí individuálního vyzarování každého jednotlivého kusu nábytku. Protože je nábytek z přírodního dřeva vystaven neustálým změnám klimatu a vlhkosti, mohou se ojediněle vyskytnout změny v povrchu jako např. výskyt třhliny nebo změny barvy. Světlost všeobecně během času klesá a s výstřel barvy se zvyšuje – dřívou tmavě. Jako dřevo normální proces. Udělejte si poznámky, abyste se z vyhledání nových materiálů, které jsou dostupné v přírodním dřevě, jsou součástí individuálního vyzarování každého jednotlivého kusu nábytku. Protože je nábytek z přírodního dřeva vystaven neustálým změnám klimatu a vlhkosti, mohou se ojediněle vyskytnout změny v povrchu jako např. výskyt třhliny nebo změny barvy. Světlost všeobecně během času klesá a s výstřel barvy se zvyšuje – dřívou tmavě. Jako dřevo normální proces. Udělejte si poznámky, abyste se z vyhledání nových materiálů, které jsou dostupné v přírodním dřevě, jsou součástí individuálního vyzarování každého jednotlivého kusu nábytku. Protože je nábytek z přírodního dřeva vystaven neustálým změnám klimatu a vlhkosti, mohou se ojediněle vyskytnout změny v povrchu jako např. výskyt třhliny nebo změny barvy. Světlost všeobecně během času klesá a s výstřel barvy se zvyšuje – dřívou tmavě. Jako dřevo normální proces. Udělejte si poznámky, abyste se z vyhledání nových materiálů, které jsou dostupné v přírodním dřevě, jsou součástí individuálního vyzarování každého jednotlivého kusu nábytku. Protože je nábytek z přírodního dřeva vystaven neustálým změnám klimatu a vlhkosti, mohou se ojediněle vyskytnout změny v povrchu jako např. výskyt třhliny nebo změny barvy. Světlost všeobecně během času klesá a s výstřel barvy se zvyšuje – dřívou tmavě. Jako dřevo normální proces. Udělejte si poznámky, abyste se z vyhledání nových materiálů, které jsou dostupné v přírodním dřevě, jsou součástí individuálního vyzarování každého jednotlivého kusu nábytku. Protože je nábytek z přírodního dřeva vystaven neustálým změnám klimatu a vlhkosti, mohou se ojediněle vyskytnout změny v povrchu jako např. výskyt třhliny nebo změny barvy. Světlost všeobecně během času klesá a s výstřel barvy se zvyšuje – dřívou tmavě. Jako dřevo normální proces. Udělejte si poznámky, abyste se z vyhledání nových materiálů, které jsou dostupné v přírodním dřevě, jsou součástí individuálního vyzarování každého jednotlivého kusu nábytku. Protože je nábytek z přírodního dřeva vystaven neustálým změnám klimatu a vlhkosti, mohou se ojediněle vyskytnout změny v povrchu jako např. výskyt třhliny nebo změny barvy. Světlost všeobecně během času klesá a s výstřel barvy se zvyšuje – dřívou tmavě. Jako dřevo normální proces. Udělejte si poznámky, abyste se z vyhledání nových materiálů, které jsou dostupné v přírodním dřevě, jsou součástí individuálního vyzarování každého jednotlivého kusu nábytku. Protože je nábytek z přírodního dřeva vystaven neustálým změnám klimatu a vlhkosti, mohou se ojediněle vyskytnout změny v povrchu jako např. výskyt třhliny nebo změny barvy. Světlost všeobecně během času klesá a s výstřel barvy se zvyšuje – dřívou tmavě. Jako dřevo normální proces. Udělejte si poznámky, abyste se z vyhledání nových materiálů, které jsou dostupné v přírodním dřevě, jsou součástí individuálního vyzarování každého jednotlivého kusu nábytku. Protože je nábytek z přírodního dřeva vystaven neustálým změnám klimatu a vlhkosti, mohou se ojediněle vyskytnout změny v povrchu jako např. výskyt třhliny nebo změny barvy. Světlost všeobecně během času klesá a s výstřel barvy se zvyšuje – dřívou tmavě. Jako dřevo normální proces. Udělejte si poznámky, abyste se z vyhledání nových materiálů, které jsou dostupné v přírodním dřevě, jsou součástí individuálního vyzarování každého jednotlivého kusu nábytku. Protože je nábytek z přírodního dřeva vystaven neustálým změnám klimatu a vlhkosti, mohou se ojediněle vyskytnout změny v povrchu jako např. výskyt třhliny nebo změny barvy. Světlost všeobecně během času klesá a s výstřel barvy se zvyšuje – dřívou tmavě. Jako dřevo normální proces. Udělejte si poznámky, abyste se z vyhledání nových materiálů, které jsou dostupné v přírodním dřevě, jsou součástí individuálního vyzarování každého jednotlivého kusu nábytku. Protože je nábytek z přírodního dřeva vystaven neustálým změnám klimatu a vlhkosti, mohou se ojediněle vyskytnout změny v povrchu jako např. výskyt třhliny nebo změny barvy. Světlost všeobecně během času klesá a s výstřel barvy se zvyšuje – dřívou tmavě. Jako dřevo normální proces. Udělejte si poznámky, abyste se z vyhledání nových materiálů, které jsou dostupné v přírodním dřevě, jsou součástí individuálního vyzarování každého jednotlivého kusu nábytku. Protože je nábytek z přírodního dřeva vystaven neustálým změnám klimatu a vlhkosti, mohou se ojediněle vyskytnout změny v povrchu jako např. výskyt třhliny nebo změny barvy. Světlost všeobecně během času klesá a s výstřel barvy se zvyšuje – dřívou tmavě. Jako dřevo normální proces. Udělejte si poznámky, abyste se z vyhledání nových materiálů, které jsou dostupné v přírodním dřevě, jsou součástí individuálního vyzarování každého jednotlivého kusu nábytku. Protože je nábytek z přírodního dřeva vystaven neustálým změnám klimatu a vlhkosti, mohou se ojediněle vyskytnout změny v povrchu jako např. výskyt třhliny nebo změny barvy. Světlost všeobecně během času klesá a s výstřel barvy se zvyšuje – dřívou tmavě. Jako dřevo normální proces. Udělejte si poznámky, abyste se z vyhledání nových materiálů, které jsou dostupné v přírodním dřevě, jsou součástí individuálního vyzarování každého jednotlivého kusu nábytku. Protože je nábytek z přírodního dřeva vystaven neustálým změnám klimatu a vlhkosti, mohou se ojediněle vyskytnout změny v povrchu jako např. výskyt třhliny nebo změny barvy. Světlost všeobecně během času klesá a s výstřel barvy se zvyšuje – dřívou tmavě. Jako dřevo normální proces. Udělejte si poznámky, abyste se z vyhledání nových materiálů, které jsou dostupné v přírodním dřevě, jsou součástí individuálního vyzarování každého jednotlivého kusu nábytku