

niceboy | ION®

AIRBLADE

User Manual / Electric Trimmer and Shaver



POPIS

1. Břit
2. Tělo strojku
3. ZAP/VYP tlačítko
4. Nástavce
5. USB-C konektor

OBSAH BALENÍ

Strojek, nástavce, hlavice (břit), kabel, cestovní obal

JAK POUŽÍVAT

Strojek zapněte a jemně pohybujte břitem po tváři. Po každém použití břit výrobku důkladně omyjte. Balení obsahuje nástavce s délkou zastřížení 1, 3 a 5 mm. Výrobek lze použít i bez těchto nástavců. Výrobek lze nabíjet pomocí USB-C konektoru. Doba nabíjení je přibližně 90 minut z 0 na 100 %. Nástavce v balení - 1, 3 a 5 mm vyjadřují délku vousů po zastřížení. Při holení lze využít pěnu na holení. Kůže na obličeji je citlivá a může nějakou dobu trvat, než si na tento typ holení zvykne. Použitím pěny je holení příjemnější pro kůži. Kontrolní dioda svítí červeně při nabíjení, po úplném dobití svítí zeleně. Výrobek lze používat i během nabíjení.

VAROVÁNÍ

Před použitím spotřebiče si pečlivě přečtěte tento návod k použití a uschovejte jej pro budoucí použití. Používejte pouze příslušenství doporučené nebo prodávané výrobcem. Pokud potřebujete výrobek předat třetí osobě, přiložte k němu návod k obsluze. Jakákoli činnost v rozporu s tímto návodem může vést k poškození výrobku a zranění osob. Nepoužívejte výrobek v extrémním horku (nad 40 °C) nebo ve velkém chladu (pod 4 °C). Při nabíjení uchovávejte výrobek mimo dosah vody a ohně. Neumísťujte ho ani neskladujte u vody, např. v blízkosti vany, umyvadla nebo v její blízkosti. Před připojením spotřebiče k nabíječce zkontrolujte, zda napětí uvedené na spotřebiči odpovídá napětí v elektrické síti. Nikdy nepoužívejte výrobek nebo příslušenství, pokud je jakkoli poškozené. Napájecí kabel neohýbejte, ani za kabel

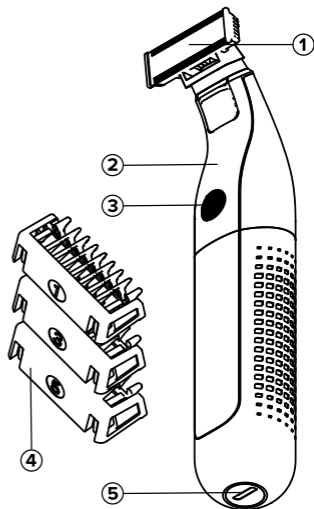

netahejte, mohlo by dojít k jeho poškození. Tento výrobek neobsahuje části, které by mohl opravit uživatel. V případě poškození kontaktujte reklamační oddělení výrobce. Tento výrobek není určen pro použití osobami (včetně dětí) se sníženými fyzickými, smyslovými nebo duševními schopnostmi nebo s nedostatkem zkušeností a znalostí, pokud nebyly pod dohledem nebo nebyly poučeny o používání výrobku osobou odpovědnou za jejich bezpečnost. Neoddělujte břit od výrobku, pokud je výrobek používán. Pokud je břit poškozen, vyměňte jej za nový kus. Použitím poškozeného břitu může dojít ke zranění. Břit je křehký, při přepravě může dojít k poškození. Produkt je možné umýt vodou. Strojek neumývejte vodou při nabíjení.

Na baterii či akumulátor, které mohou být součástí produktu, se vztahuje doba životnosti v délce šesti měsíců, protože se jedná o spotřební materiál. V případě nesprávného zacházení (dlouhé nabíjení, zkrat, rozbití jiným předmětem atd.) může dojít kupříkladu ke vzniku požárů, přehřátí nebo vytečení baterie.

V případě rádiového zařízení, které záměrně vysílá rádiové vlny, jsou součástí návodu a bezpečnostních informací informace o všech kmitočtových pásmech, ve kterých rádiové zařízení pracuje, a maximálním radiofrekvenčním výkonu vysílaném v kmitočtovém pásmu, ve kterém je rádiové zařízení provozováno.

Tímto Niceboy s.r.o. prohlašuje, že zařízení NICEBOY ION AIRBLADE je v souladu se směrnici 2014/30/EU, 2014/35/EU a 2011/65/EU. Úplné znění EU prohlášení o shodě je k dispozici na těchto internetových stránkách:

<https://niceboy.eu/cs/declaration/ion-airblade>

PARAMETRY

Vstupní napětí:	5 V
Vstupní proud:	1000 mA
Výkon:	5 W
Doba nabíjení:	1,5 hod
Vodotěsnost:	IPX6*

**Reklamace nebude uznána při poškození vodou.*

INFORMACE PRO UŽIVATELE K LIKVIDACI ELEKTRICKÝCH A ELEKTRONICKÝCH ZAŘÍZENÍ (DOMÁCNOSTI)



Uvedený symbol na výrobku nebo v průvodní dokumentaci znamená, že použité elektrické nebo elektronické výrobky nesmí být likvidovány společně s komunálním odpadem. Za účelem správné likvidace výrobku jej odevzdejte na určených sběrných místech, kde budou přijata zdarma. Správnou likvidací tohoto produktu pomůžete zachovat cenné přírodní zdroje a napomáhá prevenci potenciálních negativních dopadů na životní prostředí a lidské zdraví, což by mohly být důsledky nesprávné likvidace odpadů. Další podrobnosti si vyžádejte od místního úřadu nebo nejbližšího sběrného místa. Při nesprávné likvidaci tohoto druhu odpadu mohou být v souladu s národními předpisy uděleny pokuty. Informace pro uživatele k likvidaci elektrických a elektronických zařízení (firemní a podnikové použití). Za účelem správné likvidace elektrických a elektronických zařízení pro firemní a podnikové použití se obraťte na výrobce nebo dovozce tohoto výrobku. Ten vám poskytne informace o způsobech likvidace výrobku a v závislosti na datu uvedení elektrozařízení na trh vám sdělí, kdo má povinnost financovat likvidaci tohoto elektrozařízení. Informace k likvidaci v ostatních zemích mimo Evropskou unii. Výše uvedený symbol je platný pouze v zemích Evropské unie. Pro správnou likvidaci elektrických a elektronických zařízení si vyžádejte podrobné informace u Vašich úřadů nebo prodejce zařízení.

POPIS

1. Brit
2. Telo strojčeka
3. ZAP/VYP tlačidlo
4. Nástavce
5. USB-C konektor

OBSAH BALENIA

Strojček, nástavce, hlavice (brit), kábel, cestovný obal

AKO POUŽÍVAŤ

Strojček zapnite a jemne pohybuje britom po tvári. Po každom použití brit výrobku dôkladne umyte. Balenie obsahuje nástavce s dĺžkou zastrihnutia 1, 3 a 5 mm. Výrobok je možné použiť aj bez týchto nástavcov. Výrobok je možné nabíjať pomocou USB-C konektora. Doba nabíjania je približne 90 minút z 0 na 100 %. Nástavce v balení – 1, 3 a 5 mm vyjadrujú dĺžku fúzov po zastrihnutí. Pri holení je možné využiť penu na holenie. Koža na tvári je citlivá a môže nejaký čas trvať, než si na tento typ holenia zvykne. Použitím peny je holenie príjemnejšie pre kožu. Kontrolná dióda svieti červeno pri nabíjaní, po úplnom dobíí svieti zeleno. Výrobok je možné používať aj počas nabíjania.

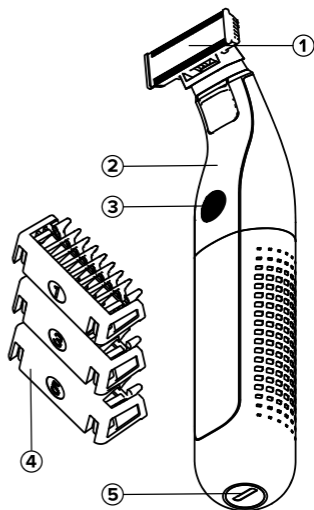

VAROVANIE

Pred použitím spotrebiča si pozorne prečítajte tento návod na použitie a uschovajte ho pre budúce použitie. Používajte iba príslušenstvo odporúčané alebo predávané výrobcom. Pokiaľ potrebujete výrobok odovzdať tretej osobe, priložte k nemu návod na obsluhu. Akákoľvek činnosť v rozpore s týmto návodom môže viesť k poškodeniu výrobku a zraneniu osôb. Nepoužívajte výrobok v extrémnej horúčave (nad 40 °C) alebo vo veľkom chlade (pod 4 °C). Pri nabíjaní uchovávajte výrobok mimo dosahu vody a ohňa. Neumiestňujte ho ani neskladujte pri vode, napr. v blízkosti vane alebo umývadla. Pred pripojením spotrebiča k nabíjačke skontrolujte, či napätie uvedené na spotrebiči zodpovedá napätiu v elektrickej sieti. Nikdy nepoužívajte výrobok alebo príslušenstvo, pokiaľ je akokoľvek poškodené.

Napájací kábel neohýbajte, ani za kábel neťahajte, mohlo by dôjsť k jeho poškodeniu. Tento výrobok neobsahuje časti, ktoré by mohol opraviť používateľ. V prípade poškodenia kontaktujte reklamačné oddelenie výrobcu. Tento výrobok nie je určený na použitie osobami (vrátane detí) so zníženými fyzickými, zmyslovými alebo duševnými schopnosťami alebo s nedostatkom skúseností a znalostí, pokiaľ neboli pod dohľadom alebo neboli poučené o používaní výrobku osobou zodpovednou za ich bezpečnosť. Neoddeľujte brit od výrobku, ak je výrobok používaný. Pokiaľ je brit poškodený, vymeňte ho za nový kus. Použitím poškodeného britu môže dôjsť k zraneniu. Brit je krehký, pri preprave môže dôjsť k poškodeniu. Produkt je možné umyť vodou. Strojiček neumývajte vodou pri nabíjaní.

Na batériu či akumulátor, ktoré môžu byť súčasťou produktu, sa vzťahuje doba životnosti v dĺžke šiestich mesiacov, pretože sa jedná o spotrebný materiál. V prípade nesprávneho zaobchádzania (dlhé nabíjanie, skrat, rozbitie iným predmetom atď.) môže dôjsť napríklad k vzniku požiarov, prehriatiu alebo vytečeniu batérie.

V prípade rádiového zariadenia, ktoré zámerne vysiela rádiové vlny, sú súčasťou návodu a bezpečnostných informácií informácie o všetkých frekvenčných pásmach, v ktorých rádiové zariadenie pracuje, a maximálnom rádiový frekvenčnom výkone vysielať v frekvenčnom pásme, v ktorom je rádiové zariadenie prevádzkované.

Týmto Niceboy s.r.o. vyhlasuje, že NICEBOY ION AIRBLADE je v súlade so smernicou 2014/30/EÚ, 2014/35/EÚ a 2011/65/EÚ. Úplné znenie vyhlásenia o zhode EÚ je k dispozícii na týchto internetových stránkach: <https://niceboy.eu/sk/declaration/ion-airblade>

PARAMETRE

Vstupné napätie:	5 V
Vstupný prúd:	1000 mA
Výkon:	5 W
Doba nabíjania:	1,5 hod
Vodotesnosť:	IPX6*

**Reklamácia nebude uznaná pri poškodení vodou.*

INFORMÁCIE PRE POUŽÍVATEĽOV NA LIKVIDÁCIU ELEKTRICKÝCH A ELEKTRONICKÝCH ZARIADENÍ (DOMÁCNOSTI)



Uvedený symbol na výrobku alebo v sprievodnej dokumentácii znamená, že použité elektrické alebo elektronické výrobky nesmú byť likvidované spoločne s komunálnym odpadom. Za účelom správnej likvidácie výrobku ho odovzdajte na určených zberných miestach, kde budú prijaté zadarmo. Správnu likvidáciou tohto produktu pomôžete zachovať cenné prírodné zdroje a napomáha prevencii potenciálnych negatívnych dopadov na životné prostredie a ľudské zdravie, čo by mohli byť dôsledky nesprávnej likvidácie odpadov. Ďalšie podrobnosti si vyžiadajte od miestneho úradu alebo najbližšieho zberného miesta. Pri nesprávnej likvidácii tohto druhu odpadu môžu byť v súlade s národnými predpismi udelené pokuty. Informácie pre užívateľov na likvidáciu elektrických a elektronických zariadení (firemné a podnikové použitie). Za účelom správnej likvidácie elektrických a elektronických zariadení pre firemné a podnikové použitie sa obráťte na výrobcu alebo dovozcu tohto výrobku. Ten vám poskytne informácie o spôsoboch likvidácie výrobku av závislosti od dátumu uvedenia elektrozariadenia na trh vám oznámi, kto má povinnosť financovať likvidáciu tohto elektrozariadenia. Informácie k likvidácii v ostatných krajinách mimo Európskej únie. Vyššie uvedený symbol je platný iba v krajinách Európskej únie. Pre správnu likvidáciu elektrických a elektronických zariadení si vyžiadajte podrobné informácie u Vašich úradov alebo predajcov zariadení.

DESCRIPTION

1. Razor
2. Body
3. ON/OFF switch
4. Extensions
5. USB-C connector

PACKAGE CONTENTS

Shaver, extensions, head (razor), cable, travel case

HOW TO USE

Switch on the shaver and gently move the razor across your face. Wash the product razor thoroughly after each use. The package contains extensions with trimming lengths of 1, 3 and 5 mm. The product can also be used without these extensions. The product can be charged using the USB-C connector. The charging time is approximately 90 minutes from 0 to 100%. The extensions in the package - 1, 3 and 5 mm represent the length of the beard after trimming. Shaving foam can be used when shaving. The skin on the face is sensitive and may take some time to get used to this type of shaving. Using foam makes the shave more comfortable for the skin. The LED indicator light is red when charging and it glows green when fully charged. The product can also be used while charging.

WARNING

Before using the product, please read this manual carefully and keep it for future reference. Use only accessories recommended or sold by the manufacturer. If you need to pass the product on to a third party, attach the instruction manual. Any action contrary to these instructions may result in damage to the product and personal injury. Do not use the product in extreme heat (above 40 °C) or extreme cold (below 4 °C). When charging, keep the product away from water and fire. Do not place or store it near water, e.g. in or near a bathtub or sink. Before connecting the product

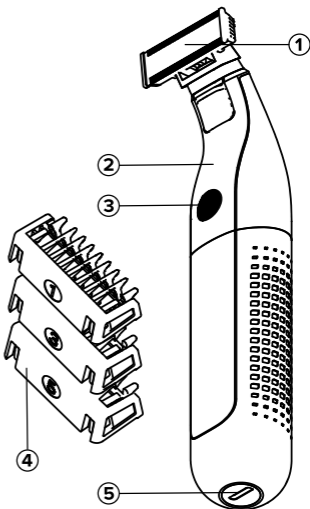

to the charger, check that the voltage indicated on the product corresponds to the power supply voltage. Never use the product or accessories if they are damaged in any way. Do not bend or pull the power cord, as this could damage it. This product does not contain parts that can be repaired by the user. In case of damage, contact the manufacturer's claims department. This product is not intended for use by persons (including children) with impaired physical, sensory or mental abilities or lack of experience and knowledge, unless they have been supervised or instructed in the use of the product by a person responsible for their safety. Do not separate the razor blade from the product when the product is in use. If the razor is damaged, replace it with a new piece. Using a damaged razor can cause injury. The razor is fragile and may be damaged in transit. The product can be washed with water. Do not wash the product with water while charging.

The battery or accumulator that may be included in the product is subject to a six-month warranty period as it is a consumable material. Improper handling (prolonged charging, short-circuiting, breakage by another object, etc.) may result in, for example, fires, overheating or leakage of the battery.

Information on all frequency bands in which the radio equipment operates and intentionally transmits radio waves as well as the maximum radio frequency power transmitted in the frequency band in which the radio equipment is operated is included in the instructions and safety information.

Niceboy s.r.o. hereby declares that the NICEBOY ION AIRBLADE is in compliance with Directive 2014/30/EU, 2014/35/EU and 2011/65/EU. The full text of the EU Declaration of Conformity is available on the following website:
<https://niceboy.eu/cs/declaration/ion-airblade>

PARAMETERS

Input voltage:	5 V
Input current:	1000 mA
Power:	5 W
Charging time:	1.5 hours
Waterproofness:	IPX6*

**The complaint will not be accepted in case of water damage.*

INFORMATION FOR USERS ON THE DISPOSAL OF ELECTRICAL AND ELECTRONIC EQUIPMENT (HOUSEHOLDS)



The symbol on the product or in the accompanying documentation means that used electrical or electronic products must not be disposed of with municipal waste. In order to dispose of the product correctly, please take it to the designated collection points where it will be accepted free of charge. Proper disposal of this product will help conserve valuable natural resources and help prevent potential negative environmental and human health impacts that could result from improper waste disposal. For more details, contact your local authority or nearest collection point. Fines may be imposed for improper disposal of this type of waste in accordance with national regulations. Information for users on the disposal of electrical and electronic devices (corporate and business use). For proper disposal of electrical and electronic equipment for corporate and business use, consult the manufacturer or importer of this product. They will provide you with information on how to dispose of the product and, depending on the date of placing the electrical equipment on the market, who is obliged to finance the disposal of this electrical equipment. Information on disposal in other countries outside the European Union. The above symbol is only valid in European Union countries. For the correct disposal of electrical and electronic equipment, please ask your authorities or equipment dealer for detailed information.

BESCHREIBUNG

1. Klinge
2. Rasierer Körper
3. EIN/AUS-Taste
4. Rasieraufsätze
5. USB-C Anschluss

PACKUNGSIHALT

Rasierer, Aufsätze, Klinge, Kabel, Reiseverpackung

WIE BENUTZT MAN

Schalten Sie das Gerät ein und bewegen Sie die Klinge sanft über das Gesicht.

Waschen Sie die Klinge des Produkts gründlich nach jedem Gebrauch.

Das Paket enthält Aufsätze mit einer Schnittlänge von 1, 3 und 5 mm. Das Produkt kann auch ohne diese Aufsätze verwendet werden. Das Produkt kann über den USB-C-Anschluss aufgeladen werden. Die Ladezeit beträgt ca.

90 Minuten von 0 auf 100 %. Die Verlängerungen im Paket – 1, 3 und 5 mm drücken die Länge des Bartes nach dem Trimmen aus. Beim Rasieren kann Rasierschaum verwendet werden. Die Gesichtshaut ist empfindlich und es

kann einige Zeit dauern, sich an diese Art der Rasur zu gewöhnen. Die Verwendung von Schaum macht die Rasur angenehmer für die Haut. Die Kontrolldiode leuchtet während des Ladevorgangs rot und bei voller Ladung grün. Das Produkt kann auch während des Ladevorgangs verwendet werden.

WARNUNG

Bitte lesen Sie diese Bedienungsanleitung sorgfältig durch, bevor Sie das Gerät verwenden, und bewahren Sie sie zum späteren Nachschlagen auf. Verwenden Sie nur vom Hersteller empfohlenes oder verkauftes Zubehör. Wenn Sie das Produkt an Dritte weitergeben müssen, fügen Sie ihm die Bedienungsanleitung bei. Jede Handlung entgegen dieser Anleitung kann zu Produktschäden und Verletzungen führen. Verwenden Sie das Produkt nicht bei extremer Hitze (über 40 °C) oder extremer Kälte (unter 4 °C). Halten

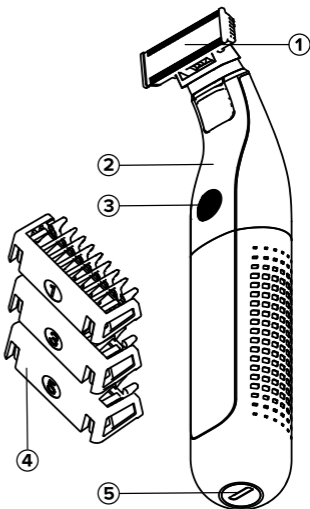

Sie das Produkt während des Ladevorgangs von Wasser und Feuer fern. Stellen oder lagern Sie es nicht in der Nähe von Wasser, z.B. in der Nähe einer Badewanne oder eines Waschbeckens. Bevor Sie das Gerät an das Ladegerät anschließen, prüfen Sie, ob die auf dem Gerät angegebene Spannung mit der Netzspannung übereinstimmt. Verwenden Sie das Produkt oder Zubehör niemals, wenn es in irgendeiner Weise beschädigt ist. Knicken oder ziehen Sie nicht am Netzkabel, da es dadurch beschädigt werden kann. Dieses Produkt enthält keine vom Benutzer zu wartenden Teile. Wenden Sie sich im Schadensfall an die Schadenabteilung des Herstellers. Dieses Produkt ist nicht für die Verwendung durch Personen (einschließlich Kinder) mit eingeschränkten körperlichen, sensorischen oder geistigen Fähigkeiten oder Mangel an Erfahrung und Wissen bestimmt, es sei denn, sie werden von einer für ihre Sicherheit verantwortlichen Person beaufsichtigt oder bezüglich der Verwendung des Produkts unterwiesen. Trennen Sie die Klinge nicht vom Produkt, während das Produkt verwendet wird. Wenn die Klinge beschädigt ist, ersetzen Sie sie durch eine neue. Die Verwendung einer beschädigten Klinge kann zu Verletzungen führen. Die Klinge ist zerbrechlich und kann beim Transport beschädigt werden. Das Produkt kann mit Wasser gewaschen werden. Waschen Sie das Gerät während des Ladevorgangs nicht mit Wasser.

Die Batterie oder der Akku, die bzw. der Teil des Produkts sein kann, unterliegt einer Lebensdauer von sechs Monaten, da es sich um ein Verbrauchsmaterial handelt. Bei unsachgemäßer Handhabung (langes Laden, Kurzschluss, Bruch mit einem anderen Gegenstand usw.) kann es beispielsweise zu Bränden, Überhitzung oder Auslaufen des Akkus kommen.

Im Falle einer Funkanlage, die absichtlich Funkwellen aussendet, müssen die Anweisungen und Sicherheitsinformationen Informationen zu allen Frequenzbändern enthalten, in denen die Funkanlage betrieben wird, und die maximale Funkfrequenzleistung, die in dem Frequenzband gesendet wird, in dem die Funkanlage betrieben wird.

Hiermit übernimmt Niceboy s.r.o. erklärt, dass der NICEBOY ION AIRBLADE 2014/30/EU, 2014/35/EU und 2011/65/EU entspricht. Der vollständige Text der EU-Konformitätserklärung ist auf den folgenden Websites verfügbar:
<https://niceboy.eu/cs/declaration/ion-airblade>

PARAMETER

Eingangsspannung:	5 V
Eingangsstrom:	1000 mA
Leistung:	5 W
Ladezeit:	1,5 Stunden
Wasserdichtigkeit:	IPX6*

**Die Reklamation wird bei Wasserschäden nicht anerkannt.*

INFORMATIONEN FÜR BENUTZER ZUR ENTSORGUNG VON ELEKTRISCHEN UND ELEKTRONISCHEN GERÄTEN (HAUSHALT)



Dieses Symbol auf dem Produkt oder in der Original-Produktdokumentation bedeutet, dass die gebrauchten elektrischen oder elektronischen Produkte nicht zusammen mit dem kommunalen Abfall entsorgt werden dürfen. Geben Sie das Produkt an den festgelegten Sammelstellen ab, wo es kostenlos angenommen wird, damit es richtig entsorgt wird. Durch die richtige Entsorgung dieses Produkts helfen Sie dabei, wichtige natürliche Ressourcen zu bewahren und potentiellen negativen Auswirkungen auf die Umwelt und die menschliche Gesundheit, die infolge falscher Abfallentsorgung entstehen können, vorzubeugen. Weitere Informationen können Sie bei Ihrer örtlichen Behörde oder bei der nächsten Sammelstelle erfahren. Bei falscher Entsorgung dieser Abfallart können in Einklang mit den nationalen Vorschriften Strafen auferlegt werden. Verbraucherinformationen zur Entsorgung elektrischer und elektronischer Geräte (kommerzielle Nutzung – Firmen und Betriebe). Wenden Sie sich für die ordnungsgemäße Entsorgung elektrischer und elektronischer Geräte für den gewerblichen und geschäftlichen Gebrauch an den Hersteller oder Importeur des Produkts. Dieser wird Sie über die Arten der Entsorgung des Produkts informieren und Ihnen in Abhängigkeit vom Datum der Markteinführung des Elektrogerätes mitteilen, wer verpflichtet ist, die Entsorgung dieses Elektrogeräts zu bezahlen. Informationen zur Entsorgung in anderen Ländern außerhalb der Europäischen Union. Das oben aufgeführte Symbol gilt nur in den Ländern der Europäischen Union. Holen Sie für die richtige Entsorgung elektrischer und elektronischer Geräte detaillierte Informationen bei Ihren Behörden oder beim Verkäufer des Geräts ein.

LEÍRÁS

1. Penge
2. Borotva
3. BE/KI kapcsoló
4. Fésűk
5. USB-C csatlakozó

A CSOMAG TARTALMA

Borotva, fésűk, fej (penge), kábel, tok

HASZNÁLAT

Kapcsoljuk be a készüléket, és óvatosan mozgassuk a pengét az arcunkon. Minden használat után alaposan mossuk le a pengét. A csomag 1, 3 és 5 mm vágási hosszúságú fésűket tartalmaz. A termék a tartozék fésűk nélkül is használható. A termék az USB-C csatlakozó segítségével tölthető. A töltési idő körülbelül 90 perc 0-ról 100%-ra. A csomagban található 1, 3 és 5 mm-es fésűk a szakáll nyírás utáni hosszának felelnek meg. Borotválkozáskor borotvahab használható. Az arcbőr érzékeny felület, eltarthat egy ideig, amíg megszokja az ilyen típusú borotva használatát. A hab kellemesebbé teszi a borotválkozást a bőr számára. A borotva töltésjelzője pirosan világít töltés közben, és zölden, amikor teljesen feltöltődött. A készülék töltés közben is használható.

FIGYELMEZTETÉS

A készülék használata előtt figyelmesen olvassa el ezt a használati útmutatót, és őrizze meg későbbi felhasználásra! Csak a gyártó által ajánlott vagy értékesített tartozékokat használjunk. Ha a terméket tovább adjuk harmadik félnek, adjuk mellé a használati útmutatót is. A használati utasítással ellentétes bármely művelet a termék károsodásához vagy személyi sérüléshez vezethet. Ne használjuk a terméket szélsőséges melegben (40 °C felett) vagy hidegben (4 °C alatt). Töltés közben a terméket víztől és tűztől távol kell tartani. Ne helyezük és ne tároljuk víz, például fürdőkád, vagy mosdó közelében. Mielőtt a készüléket töltőhöz csatlakoztatnánk, győződjünk meg arról, hogy a készüléken feltüntetett feszültség megegyezik a hálózati

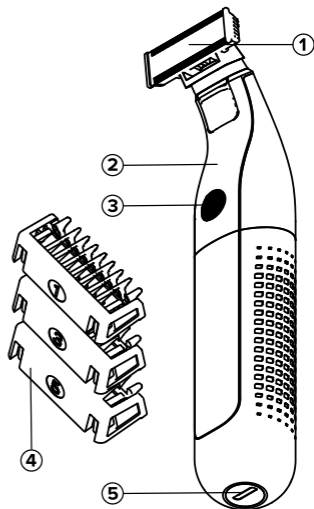

feszültséggel. Semmiképpen ne használjunk sérült terméket vagy tartozékokat. Ne hajlítsuk meg és ne húzzuk a tápkábelt, mert megsérülhet. A termék nem tartalmaz felhasználó által javítható alkatrészeket. Sérülés esetén forduljunk a gyártó ügyfélszolgálatához. A készüléket nem használhatják a szükséges tapasztalat és tudás hiányában korlátozott fizikai, érzékszervi, szellemi képességekkel rendelkező személyek (beleértve a gyermekeket is) a biztonságukért felelős személy felügyelete, vagy a tőle kapott, használatra vonatkozó tájékoztatás nélkül. Ne távolítsuk el a pengét a készülékről használat közben. Ha a penge megsérült, cseréljük ki újra. Sérült penge használata sérülést okozhat. A penge törékeny, szállítás közben megsérülhet.

A termék vízzel mosható. A terméket töltés közben ne mossuk vízzel. A termékhez esetlegesen járó tartozék elem vagy akkumulátor fogyóeszköznek minősül, ezért élettartama hat hónap.

Szándékosan rádióhullámokat sugárzó rádióberendezés esetén az utasításoknak és biztonsági információknak tartalmazniuk kell az összes olyan frekvenciasávra vonatkozó információkat, amelyekben a rádióberendezés működik, és a rádióberendezés működési frekvenciasávjában kisugárzott legnagyobb rádiófrekvenciás teljesítményt.

A szakszerűtlen kezelés (túl hosszú töltés, rövidzárlat, az akkumulátor összetörése más tárggyal stb.) tűzhoz, túlmelegedéshez vagy az akkumulátor kifolyásához vezethet. A Niceboy s.r.o. ezúton kijelenti, hogy a NICEBOY ION AIRBLADE megfelel a 2014/35/EU, 2014/30/EU és a 2011/65/EU irányelveknek. Az EU megfeleléségi nyilatkozat teljes szövege elérhető az alábbi honlapon: <https://niceboy.eu/cs/declaration/ion-airblade>

MŰSZAKI JELLEMZŐK

Bemeneti feszültség:	5 V
Bemeneti áramerősség:	1000 mA
Teljesítmény:	5 W
Töltési idő:	1,5 óra
Vízállóság:	IPX6*

**A reklamációt nem fogadják el vízkárosodás esetén.*

FELHASZNÁLÓI TÁJÉKOZTATÓ ELEKTROMOS ÉS ELEKTRONIKUS BERENDEZÉSEK ÁRTALMATLANÍTÁSÁRÓL (HÁZTARTÁSOK)



A terméken vagy a kísérő dokumentációban található szimbólum azt jelenti, hogy a használt elektromos és elektronikus termékeket nem szabad a háztartási hulladékkal együtt megsemmisíteni. A terméket a megfelelő ártalmatlanítás érdekében a kijelölt átvételi pontokon kell leadni, ahol ingyenesen átveszik.

A termék megfelelő ártalmatlanításával segíthetünk megelőzni a környezetre és az emberi egészségre gyakorolt lehetséges negatív következményeket, amelyeket a termék nem megfelelő megsemmisítése okozhatna. További információval a helyi hatóság vagy a legközelebbi gyűjtőhely szolgálhat. Az ilyen típusú hulladék nem megfelelő ártalmatlanítása esetén a nemzeti jogszabályokkal összhangban pénzbírság szabható ki. Felhasználói tájékoztató elektromos és elektronikus berendezések ártalmatlanításáról (vállalati és üzleti felhasználás). Vállalati és üzletszerű használat esetén az elektromos és elektronikus berendezések megfelelő ártalmatlanításával kapcsolatban vegyük fel a kapcsolatot a termék gyártójával vagy importőrével. Ő tud tájékoztatást nyújtani a termék ártalmatlanításának módjáról, valamint az elektromos berendezés forgalomba hozatalának időpontjától függően arról, hogy ki köteles finanszírozni ezen elektromos berendezés ártalmatlanítását. Tájékoztatás az Európai Unió kívüli országokban történő ártalmatlanításról. A fenti szimbólum csak az Európai Unió országaiban érvényes. Az elektromos és elektronikus berendezések megfelelő ártalmatlanításával kapcsolatban részletes tájékoztatással az illetékes hatóság vagy a berendezés forgalmazója tud szolgálni.

OPIS

1. Brijač
2. Glavni dio
3. Prekidač za uključivanje/isključivanje
4. Nastavci
5. USB-C konektor

SADRŽAJ PAKIRANJA

Aparat za brijanje, nastavci, glava (žilet), kabel, putna torbica

NAČIN UPOTREBE

Uključite aparat za brijanje i nježno prijedite britvom po licu. Nakon svake uporabe temeljito operite proizvod. Pakiranje sadrži nastavke s duljinom podrezivanja od 1, 3 i 5 mm. Proizvod se može koristiti i bez ovih nastavaka. Proizvod se može puniti putem USB-C priključka. Vrijeme punjenja je otprilike 90 minuta od 0 do 100 %. Nastavci u pakiranju - 1, 3 i 5 mm predstavljaju duljinu brade nakon podrezivanja. Prilikom brijanja može se koristiti pjena za brijanje. Koža na licu je osjetljiva i može potrajati neko vrijeme da se navikne na ovu vrstu brijanja. Korištenje pjene čini brijanje ugodnijim za kožu.

LED indikator svijetli crvenom bojom tijekom punjenja i zelenom bojom kad je potpuno napunjen. Proizvod se može koristiti i tijekom punjenja.

UPOZORENJE

Prije uporabe proizvoda pažljivo pročitajte ove upute i sačuvajte ih za buduće potrebe. Koristite samo pribor koji preporučuje ili prodaje proizvođač. Ako proizvod morate prosljediti trećoj strani, priložite i ove upute za upotrebu. Svaka radnja protivna ovim uputama može rezultirati oštećenjem proizvoda i osobnim ozljedama. Nemojte koristiti proizvod na ekstremnoj vrućini (iznad 40 °C) ili ekstremnoj hladnoći (ispod 4 °C). Tijekom punjenja držite proizvod dalje od vode i vatre. Nemojte ga stavljati ili pohranjivati blizu vode, npr. u ili u blizini kade ili umivaonika. Prije povezivanja proizvoda na punjač, provjerite odgovara li napon naveden na proizvodu naponu

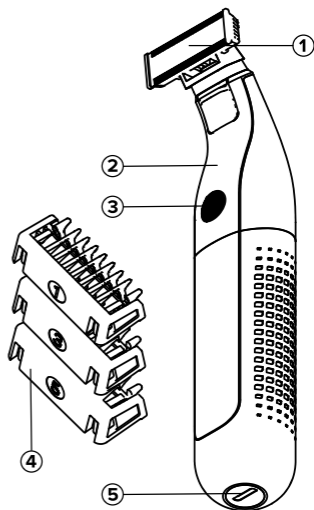

napajanja. Nikada nemojte koristiti proizvod ili pribor ako su na bilo koji način oštećeni. Nemojte savijati niti povlačiti kabel za napajanje jer ga to može oštetiti. Ovaj proizvod ne sadrži dijelove koje može popraviti korisnik. U slučaju oštećenja obratite se odjelu za reklamacije proizvođača. Ovaj proizvod ne smiju upotrebljavati osobe (uključujući djecu) smanjenih tjelesnih, osjetilnih ili mentalnih sposobnosti ili osobe kojima nedostaje iskustva ili znanja, ako nisu pod nadzorom ili ako im osoba zadužena za njihovu sigurnost me daje upute za upotrebu uređaja. Ne odvajajte brijač od proizvoda dok je proizvod u upotrebi. Ako je brijač oštećen, zamijenite ga novim. Upotreba oštećenog brijača može prouzročiti ozljede. Brijač je lomljiv i može se oštetiti u prijevozu. Proizvod se može prati vodom. Ne perite proizvod vodom tijekom punjenja.

Baterija ili akumulator koji mogu biti uključeni u proizvod imaju šestomjesečni jamstveni rok, kao potrošni materijal. Nepravilno rukovanje (dugotrajno punjenje, kratki spoj, puknuće zbog drugog predmeta itd.) može dovesti do npr. požara, pregrijavanja ili istjecanja baterije.

U slučaju radijske opreme koja namjerno odašilje radio valove, upute i sigurnosne informacije moraju sadržavati podatke o svim frekvencijskim pojasevima u kojima radi radio oprema i najveću snagu radio frekvencije koja se prenosi u frekvencijskom pojasu u kojem radio oprema radi.

Niceboy s.r.o. ovime izjavljuje da je NICEBOY ION AIRBLADE u skladu s Direktivom 2014/30/EU, 2014/35/EU i 2011/65/EU. Cijeli sadržaj Izjave o sukladnosti EU dostupan je na ovom web-mjestu: <https://niceboy.eu/cs/declaration/ion-airblade>

PARAMETRI

Ulazni napon:	5 V
Ulazna struja:	1000 mA
Snaga:	5 W
Vrijeme punjenja:	1,5 sati
Vodonepropusnost:	IPX6*

**Reklamacija neće biti prihvaćena u slučaju oštećenja vodom.*

INFORMACIJE ZA KORISNIKE O ODLAGANJU ELEKTRIČNE I ELEKTRONIČKE OPREME (KUĆANSTVA)



Simbol na proizvodu ili u pratećoj dokumentaciji znači da se iskorišteni električni ili elektronički proizvodi ne smiju odlagati s komunalnim otpadom. Za pravilno zbrinjavanje proizvoda, odnesite ga na za to predviđena mjesta za prikupljanje gdje će se besplatno prihvatiti. Pravilno zbrinjavanje ovog proizvoda pomoći će u očuvanju vrijednih prirodnih resursa i pomoći u sprječavanju mogućih negativnih utjecaja na okoliš i ljudsko zdravlje koji bi mogli proizaći iz nepravilnog zbrinjavanja otpada. Za više pojedinosti obratite se lokalnim vlastima ili najbližem mjestu za prikupljanje. Za nepropisno zbrinjavanje ove vrste otpada mogu se izreći kazne u skladu s nacionalnim propisima. Informacije za korisnike o zbrinjavanju električnih i elektroničkih uređaja (korporativna i poslovna upotreba). Za pravilno zbrinjavanje električne i elektroničke opreme za korporativnu i poslovnu uporabu obratite se proizvođaču ili uvozniku ovog proizvoda. Oni će vam dati informacije o tome kako zbrinuti proizvod i, ovisno o datumu stavljanja električne opreme na tržište, tko je dužan financirati zbrinjavanje te električne opreme. Informacije o zbrinjavanju u drugim zemljama izvan Europske unije. Navedeni simbol vrijedi samo u zemljama Europske unije. Za pravilno zbrinjavanje električne i elektroničke opreme, obratite se nadležnim tijelima ili prodavaču opreme za detaljne informacije.

OPIS

1. Ostrze
2. Korpus golarki
3. Przycisk WŁ./WYŁ.
4. Nasadki
5. Złącze USB-C

ZAWARTOŚĆ OPAKOWANIA

Golarka, nasadki, głowica (ostrze), kabel, pokrowiec podróżny

SPOSÓB UŻYCIA

Włącz golarkę i delikatnie przesuwać ostrzem po twarzy. Po każdym użyciu dokładnie umyj ostrze produktu. W zestawie znajdują się nasadki o długości cięcia 1, 3 i 5 mm. Produktu można również używać bez tych nasadek. Produkt można ładować za pomocą złącza USB-C. Czas ładowania od 0 do 100% wynosi około 90 minut. Nasadki znajdujące się w zestawie – 1, 3 i 5 mm – pozwalają wybrać długość przycięcia brody. Podczas golenia może być stosowana pianka do golenia. Skóra na twarzy jest wrażliwa i aby przyzwyczaić ją do tego typu golenia, może być potrzebne trochę czasu. Stosowanie pianki sprawia, że golenie jest bardziej komfortowe dla skóry. Podczas ładowania kontrolka świeci się na czerwono, a po pełnym naładowaniu na zielono. Produktu można również używać podczas ładowania.

OSTRZEŻENIE

Przed użyciem urządzenia należy uważnie przeczytać niniejszą instrukcję obsługi i zachować do wglądu w przyszłości. Należy używać wyłącznie akcesoriów zalecanych lub sprzedawanych przez producenta. W wypadku przekazania produktu osobie trzeciej trzeba dołączyć do niego instrukcję obsługi. Wszelkie działania niezgodne z niniejszą instrukcją mogą powodować uszkodzenie produktu i urazy. Nie należy wykorzystywać produktu w skrajnie wysokich (powyżej 40°C) lub skrajnie niskich temperaturach (poniżej 4°C). Podczas ładowania należy trzymać produkt z dala od wody i ognia. Nie

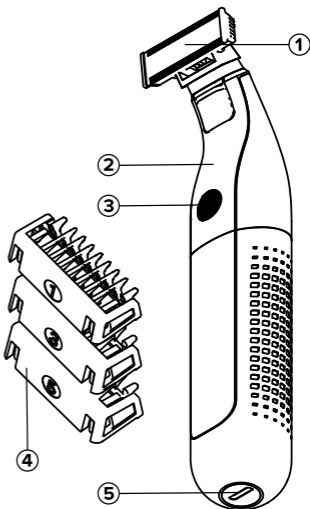

należy umieszczać go ani przechowywać w pobliżu wody, np. w wannie lub zlewie bądź w ich pobliżu. Przed podłączeniem urządzenia do ładowarki należy skontrolować, czy napięcie wskazane na urządzeniu odpowiada napięciu lokalnej sieci elektrycznej. Nigdy nie używać produktu ani akcesoriów, jeśli są one w jakikolwiek sposób uszkodzone. Nie należy zginać przewodu zasilającego ani pociągać za niego, ponieważ może to spowodować jego uszkodzenie. Ten produkt nie zawiera części, które mogą być naprawiane przez użytkownika. W przypadku uszkodzenia należy skontaktować się z działem reklamacji producenta. Produkt nie jest przeznaczony do użytkowania przez osoby (w tym dzieci) o ograniczonej sprawności fizycznej, sensorycznej lub intelektualnej bądź niedysponujące odpowiednim doświadczeniem i wiedzą, o ile nie znajdują się one pod nadzorem lub nie zostały pouczone o sposobie użytkowania produktu przez osobę odpowiedzialną za ich bezpieczeństwo. Nie należy wyjmować ostrza z urządzenia, gdy jest ono w użyciu. Jeśli ostrze jest uszkodzone, trzeba wymienić je na nowe. Używanie uszkodzonego ostrza może spowodować zranienie. Ostrze jest delikatne i może ulec uszkodzeniu w transporcie. Produkt można myć wodą. Nie należy jednak myć go wodą podczas ładowania.

Bateria lub akumulator, które mogą być częścią produktu, mają okres żywotności wynoszący sześć miesięcy, ponieważ są to materiały eksploatacyjne. Nieprawidłowe postępowanie (długie ładowanie, wywołanie spięcia, zniszczenie w wyniku użycia innego przedmiotu itd.) może spowodować na przykład pożar, przegrzanie baterii lub wyciek elektrolitu.

W przypadku urządzenia radiowego, które celowo transmituje fale radiowe, instrukcje i informacje dotyczące bezpieczeństwa obejmują informacje o wszystkich pasmach częstotliwości, w których działa urządzenie radiowe, oraz o maksymalnej mocy częstotliwości radiowej nadawanej w paśmie częstotliwości, w którym działa urządzenie radiowe.

Firma Niceboy s.r.o. niniejszym oświadcza, że urządzenie NICEBOY ION AIRBLADE jest zgodne z dyrektywami 2014/35/UE, 2014/30/UE i 2011/65/UE. Pełny tekst deklaracji zgodności UE jest dostępny na poniższych stronach internetowych:
<https://niceboy.eu/pl/declaration/ion-airblade>

PARAMETRY

Napięcie wejściowe:	5 V
Natężenie wejściowe:	1000 mA
Moc:	5 W
Czas ładowania:	1,5 h
Wodoszczelność:	IPX6*

**Reklamacja nie zostanie uznana w przypadku uszkodzenia przez wodę.*

INFORMACJE DLA UŻYTKOWNIKÓW DOTYCZĄCE UTYLIZACJI (DOMOWEGO) SPRZĘTU ELEKTRYCZNEGO I ELEKTRONICZNEGO



Przedstawiony symbol znajdujący się na produkcie lub w towarzyszącej mu dokumentacji oznacza, że zużytych produktów elektrycznych lub elektronicznych nie wolno utylizować wraz z odpadami komunalnymi. W celu właściwej utylizacji produkt należy oddać do jednego z wyznaczonych punktów zbiórki odpadów, które przyjmą go bezpłatnie. Właściwa utylizacja produktu pomoże w zachowaniu cennych zasobów naturalnych i zapobieganiu potencjalnemu negatywnemu wpływowi na środowisko i zdrowie ludzkie, który mógłby być skutkiem niewłaściwej utylizacji odpadów. Dalsze informacje można uzyskać w lokalnym urzędzie lub najbliższym punkcie zbiórki odpadów. Niewłaściwa utylizacja tego typu odpadów może skutkować karami pieniężnymi zgodnie z przepisami krajowymi. Informacje dla użytkowników dotyczące utylizacji sprzętu elektrycznego i elektronicznego (sprzęt użytkowany przez firmy i przedsiębiorstwa). W celu właściwego zutylizowania sprzętu elektrycznego i elektronicznego używanego przez firmy i przedsiębiorstwa należy zasięgnąć rady u producenta lub importera produktu. Dostarczą oni informacji o sposobach utylizacji produktu i wskażą, kto ma obowiązek finansowania utylizacji tego sprzętu elektrycznego w zależności od daty wprowadzenia go na rynek. Informacje dotyczące utylizacji w innych krajach spoza Unii Europejskiej. Wyżej przedstawiony symbol obowiązuje wyłącznie w krajach Unii Europejskiej. Z myślą o zapewnieniu właściwej utylizacji sprzętu elektrycznego i elektronicznego należy zasięgnąć szczegółowych informacji w lokalnym urzędzie lub u sprzedawcy sprzętu.

OPIS

1. Brivnik
2. Ohišje
3. Gumb za vklop/izklop
4. Nastavki
5. Prikluček USB-C

VSEBINA EMBALAŽE

Brivnik, nastavki, glava (rezilo), kabel, potovalna torbica

NAVODILA ZA UPORABO

Brivnik vklopite in rezilo nežno pomikajte po obrazu. Rezilo po vsaki uporabi temeljito očistite. Embalaža vsebuje nastavke za prirezovanje velikosti 1 mm, 3 mm in 5 mm. Napravo lahko uporabljate tudi brez nastavkov. Napravo lahko polnite s priključkom USB-C. Polnjenje od 0 do 100 % traja približno 90 minut. Priloženi nastavki (1 mm, 3 mm in 5 mm) pomenijo dolžino brade po prirezovanju. Za britje lahko uporabite peno za britje. Koža na obrazu je občutljiva in lahko traja nekaj časa, preden se privadi na tovrstno britje. S peno za britje bo britje prijetnejše za kožo. LED-lučka med polnjenjem sveti rdeče, po končanem polnjenju pa zeleno. Napravo lahko uporabljate tudi, ko se polni.

OPOZORILO

Pred uporabo naprave preberite ta uporabniški priročnik in ga shranite za poznejšo uporabo. Uporabljajte samo dodatno opremo, ki jo priporoča ali prodaja proizvajalec. Če morate napravo predati tretji osebi, priložite uporabniški priročnik. Vsako ravnanje, ki ni v skladu s temi navodili, lahko povzroči poškodbe izdelka in telesne poškodbe. Naprave ne uporabljajte v ekstremni vročini (nad 40 °C) ali ekstremnem mrazu (pod 4 °C). Med polnjenjem napravo hranite stran od vode in ognja. Naprave ne postavljajte ali shranjujte blizu vode, na primer na ali poleg kadi in umivalnika. Preden polnilnik priključite v napravo, se prepričajte, da napetost, ki je navedena na napravi, ustreza

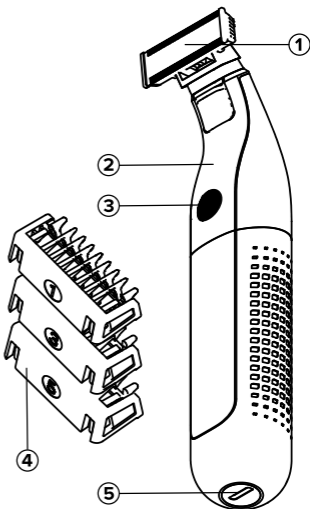

napetosti električnega omrežja. Če so naprava ali nastavki kakor koli poškodovani, jih ne uporabljajte. Električnega kabla ne prepogibajte in vlecite, saj ga lahko poškodujete. Naprava ne vključuje delov, ki bi jih lahko popravil uporabnik. Če je naprava poškodovana, se obrnite na službo za pritožbe pri proizvajalcu. Naprave ne smejo uporabljati osebe (vključno z otroki) z zmanjšanimi telesnimi, zaznavnimi ali umskimi sposobnostmi ali brez izkušenj in znanja, razen če jih nadzoruje oseba, odgovorna za njihovo varnost, ali če jim je ta oseba dala navodila za uporabo naprave. Ko napravo uporabljate, ne odstranjujte rezila z izdelka. Če je rezilo poškodovano, ga zamenjajte z novim. Uporaba poškodovanega rezila lahko povzroči poškodbe. Rezilo je občutljivo in se lahko poškoduje med prevozom. Napravo lahko operete z vodo.

Naprave ne smete spirati z vodo, ko se polni. Garancijska doba baterije ali akumulatorske baterije, ki je lahko priložena napravi, je šest mesecev, saj gre za potrošni material. Nepravilno ravnanje (dolgotrajno polnjenje, kratek stik, poškodovanje z drugimi predmeti itd.) lahko med drugim povzroči požar, pregrevanje ali puščanje baterije.

V primeru radijske opreme, ki namerno oddaja radijske valove, morajo navodila in varnostne informacije vključevati informacije o vseh frekvenčnih pasovih, v katerih radijska oprema deluje, in največji radiofrekvenčni moči, oddani v frekvenčnem pasu, v katerem deluje radijska oprema.

Podjetje Niceboy s.r.o. izjavlja, da je naprava NICEBOY ION AIRBLADE skladna z direktivami 2014/30/EU, 2014/35/EU in 2011/65/EU. Celotno besedilo Izjave o skladnosti EU je na voljo na povezavi: <https://niceboy.eu/cs/declaration/ion-airblade>

LASTNOSTI

Vhodna napetost:	5 V
Vhodni tok:	1000 mA
Moč:	5 W
Čas polnjenja:	1,5 ure
Vodoodpornost:	IPX6*

**Reklamacija ne bo priznana v primeru poškodb zaradi vode.*

INFORMACIJE ZA UPORABNIKE GLEDE ODSTRANJEVANJA ELEKTRIČNIH IN ELEKTRONSKIH NAPRAV (GOSPODINJSTVA)



Ta simbol na izdelku ali v priloženi dokumentaciji pomeni, da rabljenega električnega ali elektronskega izdelka ni dovoljeno zavržiti med komunalne odpadke. Izdelek ustrezno zavržite tako, da ga odnesete v zbirni center, kjer ga bodo brezplačno prevzeli. Pravilno odstranjevanje izdelka pomaga ohranjati dragocene naravne vire in preprečuje morebitne negativne vplive na okolje in zdravje ljudi zaradi nepravilnega odlaganja odpadkov. Za več informacij se obrnite na občinsko upravo ali najbližji zbirni center. Nepravilno odstranjevanje te vrste odpadkov se lahko v skladu z nacionalno zakonodajo kaznuje z globo. Informacije za uporabnike glede odstranjevanja električnih in elektronskih naprav (poslovna uporaba). Za informacije o ustreznem odstranjevanju električnih in elektronskih naprav, ki so bile namenjene komercialni in poslovni rabi, se obrnite na proizvajalca ali uvoznika izdelka. Posredovali vam bodo informacije o tem, kako odstraniti izdelek in kdo je dolžan financirati odstranitev izdelka glede na datum njegove uvedbe na tržišču. Informacije glede odstranjevanja odpadkov v državah zunaj EU. Zgornji simbol velja le v državah Evropske unije. Za pravilno odstranjevanje električne in elektronske opreme se obrnite na lokalne organe ali prodajalca opreme, da pridobite podrobne informacije.

DESCRIERE

1. Aparat de ras
2. Corp
3. Comutator Ponit/Oprit
4. Extensii
5. Conector USB-C

CONȚINUTUL PACHETULUI

Aparat de ras, extensii, cap (de ras), cablu, husă de voiaj

CUM SE UTILIZEAZĂ

Porniți aparatul de ras și mișcați ușor aparatul de ras pe față. Spălați bine aparatul de ras după fiecare utilizare. Pachetul conține extensii cu lungimi de tăiere de 1, 3 și 5 mm. Produsul poate fi folosit și fără aceste extensii. Produsul poate fi încărcat folosind conectorul USB-C. Timpul de încărcare este de aproximativ 90 de minute de la 0 la 100%. Extensiile din pachet - 1, 3 și 5 mm reprezintă lungimea bărbii după tundere. Spuma de bărbierit poate fi folosită la bărbierit. Pielea de pe față este sensibilă și poate dura ceva timp pentru a se obișnui cu acest tip de bărbierit. Folosirea spumei face bărbierirea mai confortabilă. Indicatorul LED este roșu când se încarcă și verde când este complet încărcat. Produsul poate fi folosit și în timpul încărcării.

AVERTIZARE

Înainte de a utiliza produsul, vă rugăm să citiți cu atenție acest manual și să-l păstrați pentru referințe ulterioare. Utilizați numai accesoriile recomandate sau vândute de către producător. Dacă trebuie să predați produsul unei terțe părți, atașați manualul de instrucțiuni. Orice acțiune contrară acestor instrucțiuni poate duce la deteriorarea produsului și vătămări corporale. Nu utilizați produsul în condiții de căldură extremă (peste 40°C) sau de frig extrem (sub 4°C). Când încărcați, țineți produsul departe de apă și foc. Nu îl așezați sau depozitați lângă apă, de exemplu în sau lângă o cadă sau chiuvetă. Înainte de a conecta produsul la încărcător, verificați dacă tensiunea indicată

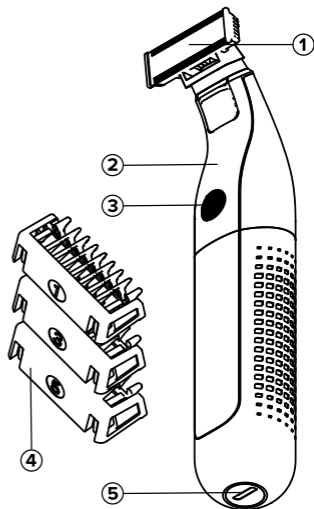

pe produs corespunde tensiunii de alimentare. Nu utilizați niciodată produsul sau accesoriile dacă sunt deteriorate în vreun fel. Nu îndoiiți și nu trageți de cablul de alimentare, deoarece acest lucru îl poate deteriora. Acest produs nu conține piese care pot fi reparate de către utilizator. În caz de deteriorare, contactați departamentul de reclamații al producătorului. Acest produs nu este destinat utilizării de către persoane (inclusiv copii) cu abilități fizice, senzoriale sau mentale afectate sau cu lipsă de experiență și cunoștințe, cu excepția cazului în care acestea au fost supravegheate sau instruite cu privire la utilizarea produsului de către o persoană responsabilă pentru siguranța lor. Nu separați lama de ras de produs când produsul este în uz. Dacă lama de ras este deteriorată, înlocuiți-o cu una nouă. Utilizarea unui aparat de ras deteriorat poate provoca vătămări. Aparatul de ras este fragil și poate fi deteriorat în timpul transportului. Produsul poate fi spălat cu apă. Nu spălați produsul cu apă în timpul încărcării.

Bateria sau acumulatorul care poate fi inclus în produs face obiectul unei perioade de garanție de șase luni, deoarece este un material consumabil. Manevrarea necorespunzătoare (încărcare prelungită, scurtcircuitare, spargere de către un alt obiect etc.) poate duce, de exemplu, la incendii, supraîncălzire sau scurgeri ale bateriei.

În cazul unui echipament radio care transmite în mod intenționat unde radio, instrucțiunile și informațiile de siguranță includ informații despre toate benzile de frecvență în care funcționează echipamentul radio și puterea maximă de frecvență radio transmisă în banda de frecvență în care funcționează echipamentul radio.

Niceboy sro declară prin prezenta că tipul de produs NICEBOY ION AIRBLADE este în conformitate cu Directiva 2014/30/UE, 2014/35/UE și 2011/65/UE. Textul integral al Declarației de conformitate UE este disponibil pe următorul site web:

<https://niceboy.eu/cs/declaration/ion-airblade>

PARAMETRI

Tensiune de intrare:	5 V
Curent de intrare:	1000 mA
Putere:	5 W
Timp de încărcare:	1,5 ore
Rezistența la apă:	IPX6*

**Reclamația nu va fi recunoscută în cazul deteriorării cauzate de apă.*

INFORMAȚII PENTRU UTILIZATORI CU PRIVIRE LA ELIMINAREA CA DEȘEU A ECHIPAMENTELOR ELECTRICE ȘI ELECTRONICE (UZ CASNIC)



Simbolul de pe produs sau din documentația însoțitoare înseamnă că produsele electrice sau electronice uzate nu trebuie aruncate împreună cu deșeurile municipale. Pentru eliminarea corectă a deșeu a produsului, aduceți-l la punctele de colectare a deșeurilor desemnate, unde va fi eliminat gratuit. Eliminarea corespunzătoare a acestui produs va ajuta la conservarea resurselor naturale valoroase și va ajuta la prevenirea potențialelor impacturi negative asupra mediului și asupra sănătății umane care ar putea rezulta din eliminarea necorespunzătoare a deșeurilor. Pentru mai multe detalii, contactați autoritatea locală sau cel mai apropiat punct de colectare. Pot fi aplicate amenzi pentru eliminarea necorespunzătoare a acestui tip de deșeurii în conformitate cu reglementările naționale. Informații pentru utilizatori cu privire la eliminarea dispozitivelor electrice și electronice (utilizare corporativă și de afaceri). Pentru eliminarea corectă a echipamentelor electrice și electronice pentru uz corporativ și de afaceri, consultați producătorul sau importatorul acestui produs. Aceștia vă vor oferi informații despre cum să eliminați produsul și, în funcție de data introducerii pe piață a echipamentului electric, cine este obligat să finanțeze eliminarea acestui echipament electric. Informații privind eliminarea în alte țări din afara Uniunii Europene. Simbolul de mai sus este valabil numai în țările Uniunii Europene. Pentru eliminarea corectă a echipamentelor electrice și electronice, vă rugăm să întrebați autoritățile sau distribuitorul de echipamente pentru informații detaliate.

BESKRIVNING

1. Trimmerhuvud
2. Rakapparat
3. PÅ-/AV-knapp
4. Kammar
5. USB-C-laddare

FÖRPACKNINGENS INNEHÅLL

Rakapparat, kammar, trimmerhuvud, sladd, resefodral

ANVÄNDNING

Sätt på rakapparaten och rör den varsamt över ditt ansikte. Skölj av produkten grundligt efter varje användning. Förpackningen innehåller kammar i längderna 1, 3 och 5 mm. Produkten kan också användas utan dessa kammar. Produkten laddas via USB-C-kontakten. Laddtiden är cirka 90 minuter från 0 till 100 %. På kammarna som medföljer – 1, 3 och 5 mm-motsvarar längden på skägget efter trimningen. Raklödder kan användas vid rakningen. Huden i ansiktet är känslig och det kan ta lite tid innan den vänjer sig vid denna typ av rakning. Raklödder gör rakningen bekvämare för huden. LED-indikatorn lyser rött vid laddning och grönt när produkten är färdigladdad. Produkten kan även användas under laddning.

VARNING

Läs manualen noggrant före första användning och behåll den så att du kan kolla upp saker i den. Använd endast tillbehör som rekommenderas eller säljs av tillverkaren. Om du ska överlåta produkten till någon annan bör du bifoga manualen. Åtgärder som strider mot dessa anvisningar kan leda till skada på produkten eller personskada. Använd inte produkten i extrem värme (över 40 °C) eller extrem kyla (under 4 °C). Håll produkten borta från vatten och eld under laddning. Placera eller förvara inte produkten nära vatten, t.ex. i eller nära ett badkar eller handfat. Innan du ansluter produkten till laddaren måste du kontrollera att spänningen som indikeras på produkten motsvarar

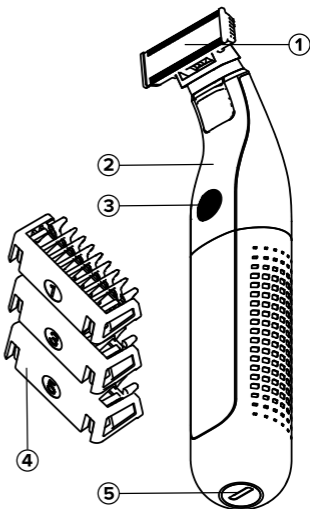

strömförsörjningens spänning. Använd aldrig produkten eller tillbehören om de är skadade på något sätt. Böj eller dra inte i sladden eftersom detta kan skada den. Denna produkt innehåller inga delar som kan repareras av användaren. Kontakta tillverkarens kundtjänst om produkten går sönder. Denna produkt är inte avsedd att användas av personer (inklusive barn) med nedsatt fysisk, sensorisk eller mental förmåga eller som saknar erfarenhet och kunskap, såvida de inte har handledts eller instruerats i hur produkten ska användas av en person som ansvarar för deras säkerhet. Ta inte bort trimmerhuvudet från produkten när den används. Om trimmerhuvudet är skadat ska det bytas ut. Om ett skadat trimmerhuvud används kan det orsaka personskada. Trimmerhuvudet är ömtåligt och kan skadas vid transport. Produkten kan sköljas av med vatten. Skölj inte av produkten med vatten när den laddas.

Batteriet eller ackumulatorn som eventuellt följer med produkten har en livslängd på sex månader eftersom det är en förbrukningsvara. Felaktig hantering (långvarig laddning, kortslutning, skador på grund av andra föremål etc.) kan leda till brand, överhettning eller batteriläckage.

Niceboy s.r.o. försäkrar härmed att NICEBOY ION AIRBLADE överensstämmer med direktiven 2014/35/EU, 2014/30/EU och 2011/65/EU. Den fullständiga texten för EU-försäkran om överensstämmelse finns på följande webbplats:
<https://niceboy.eu/cs/declaration/ion-airblade>

PARAMETRAR

Inspänning:	5 V
Inström:	1 000 mA
Effekt:	5 W
Laddtid:	1,5 timmar
Vattentäthet:	IPX6*

*Reklamationen kommer inte att godkännas vid vattenskada.

INFORMACIJE ZA UPORABNIKE GLEDE ODSTRANJEVANJA ELEKTRIČNIH IN ELEKTRONSKIH NAPRAV (GOSPODINJSTVA)



Ta simbol na izdelku ali v priloženi dokumentaciji pomeni, da rabljenega električnega ali elektronskega izdelka ni dovoljeno zavreči med komunalne odpadke. Izdelek ustrezno zavržite tako, da ga odnesete v zbirni center, kjer ga bodo brezplačno prevzeli. Pravilno odstranjevanje izdelka pomaga ohranjati dragocene naravne vire in preprečuje morebitne negativne vplive na okolje in zdravje ljudi zaradi nepravilnega odlaganja odpadkov. Za več informacij se obrnite na občinsko upravo ali najbližji zbirni center. Nepravilno odstranjevanje te vrste odpadkov se lahko v skladu z nacionalno zakonodajo kaznuje z globo. Informacije za uporabnike glede odstranjevanja električnih in elektronskih naprav (poslovna uporaba). Za informacije o ustreznem odstranjevanju električnih in elektronskih naprav, ki so bile namenjene komercialni in poslovni rabi, se obrnite na proizvajalca ali uvoznika izdelka. Posredovali vam bodo informacije o tem, kako odstraniti izdelek in kdo je dolžan financirati odstranitev izdelka glede na datum njegove uvedbe na tržišču. Informacije glede odstranjevanja odpadkov v državah zunaj EU. Zgornji simbol velja le v državah Evropske unije. Za pravilno odstranjevanje električne in elektronske opreme se obrnite na lokalne organe ali prodajalca opreme, da pridobite podrobne informacije.

niceboy®

MANUFACTURER: NICEBOY s.r.o.,
5. kvetna 1746/22, Nusle, 140 00, Czech Republic,
ID: 294 16 876, Made in China.

RoHS **CE**   