





Rocca

A

305 cm / 83 cm / 86-155 cm

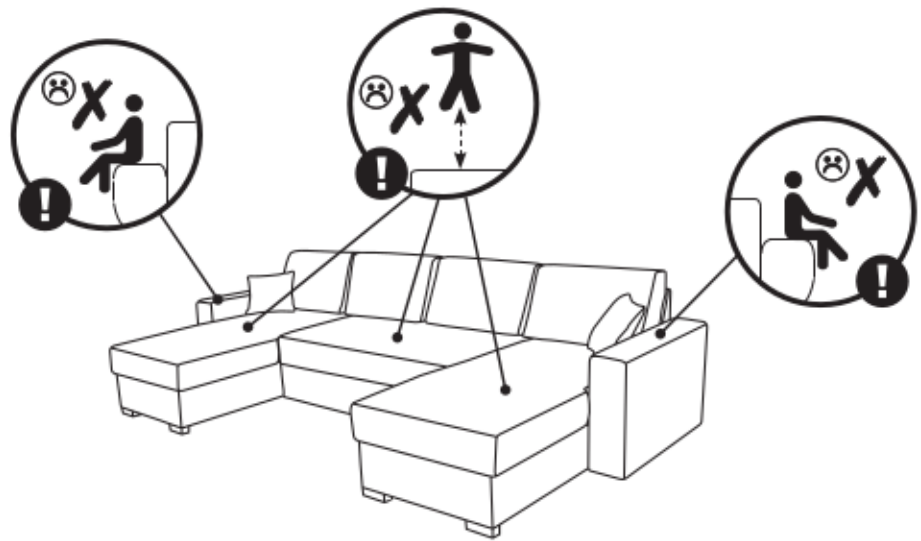
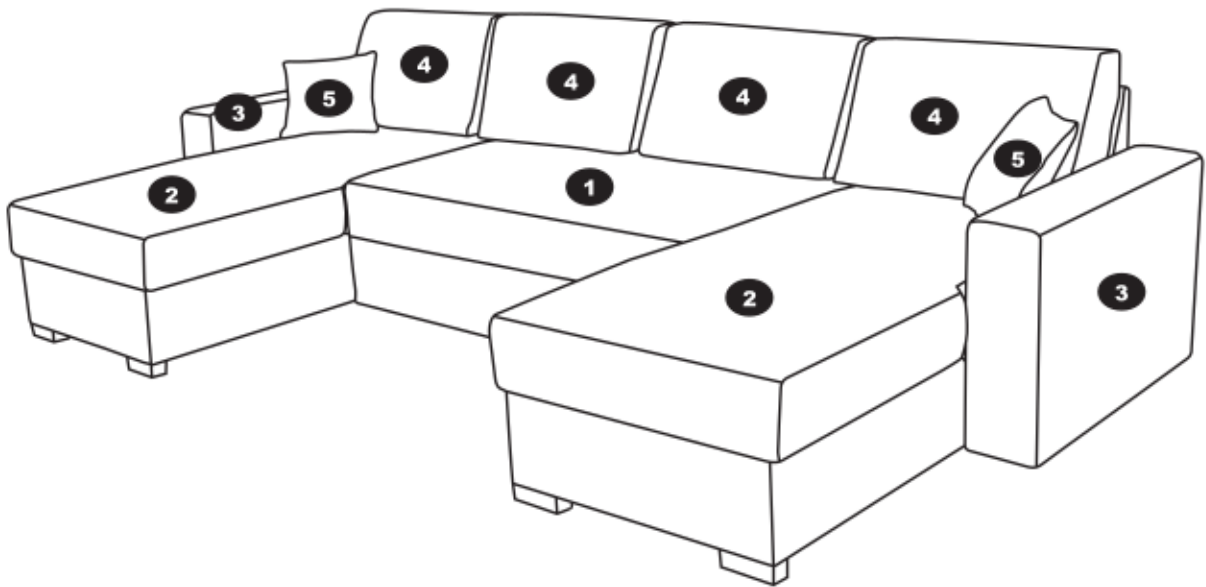
2021-09-06



 15 min.



1/2

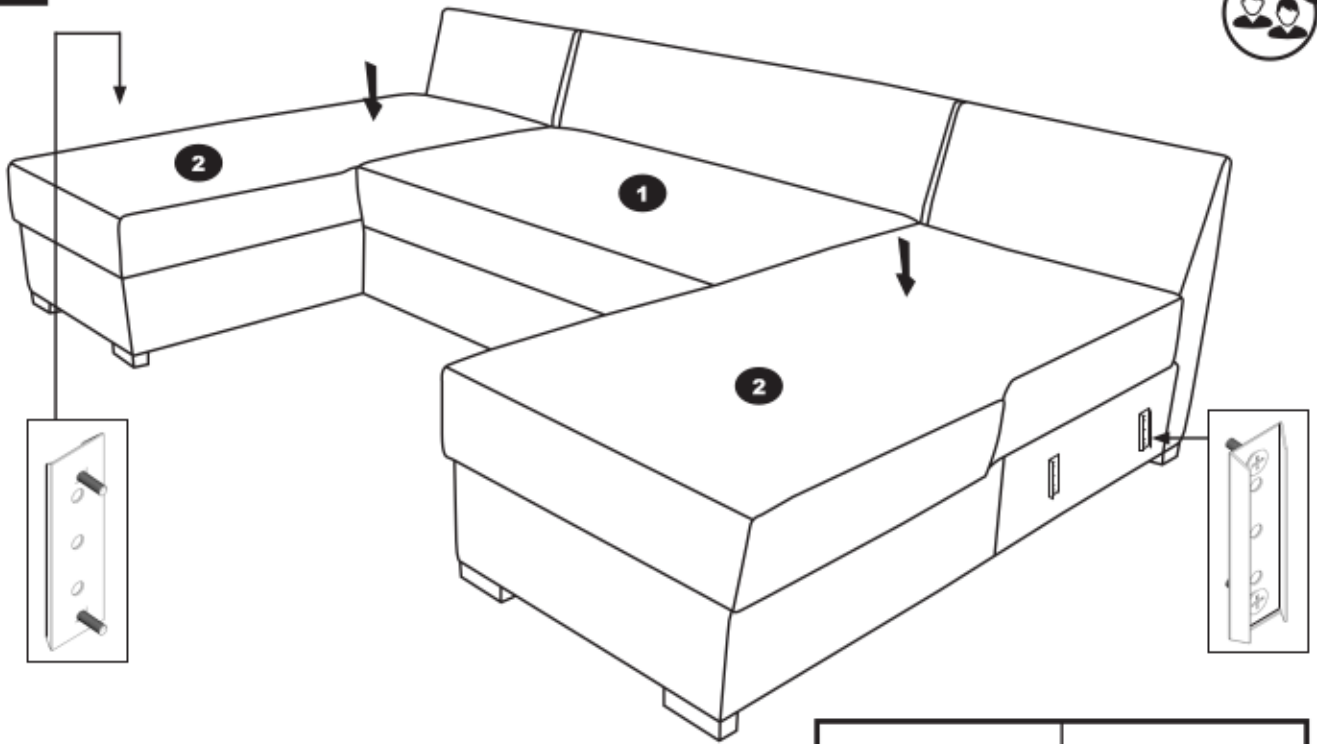

2/2

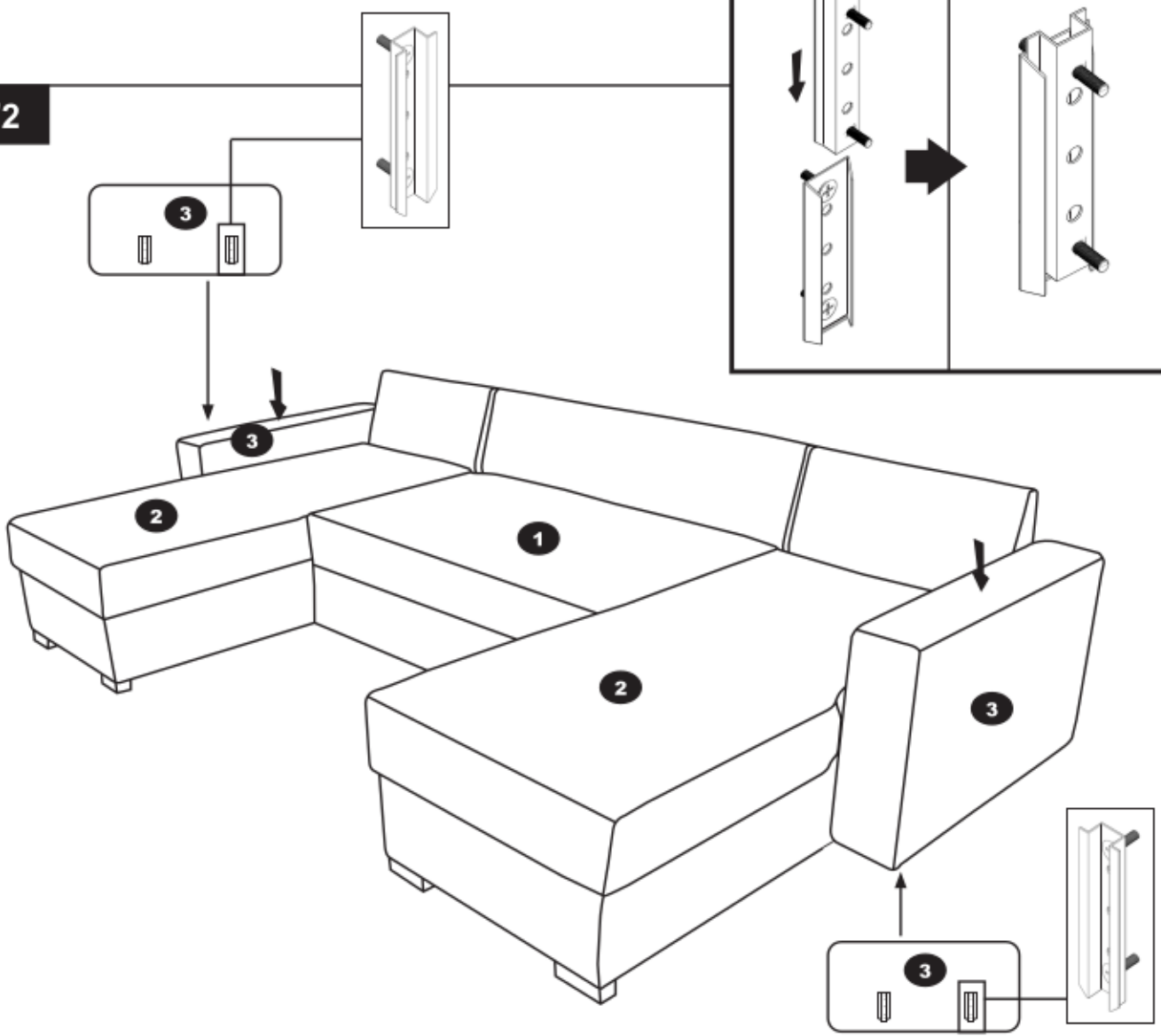
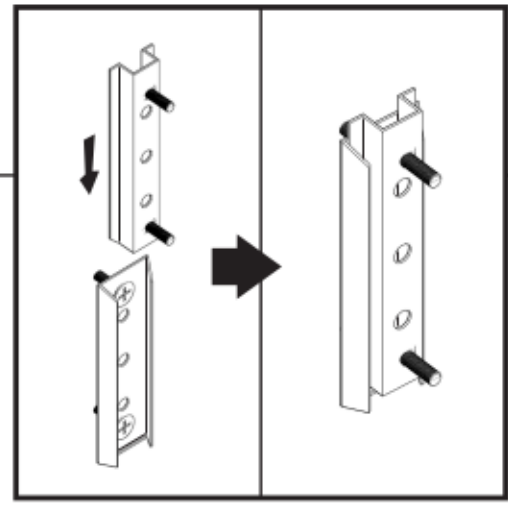

1/5

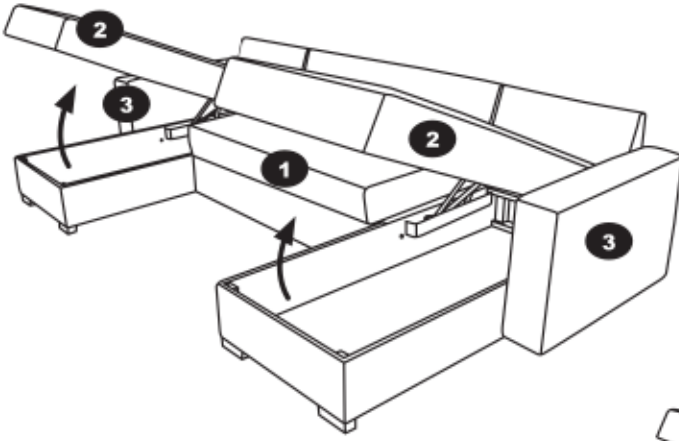

2/5

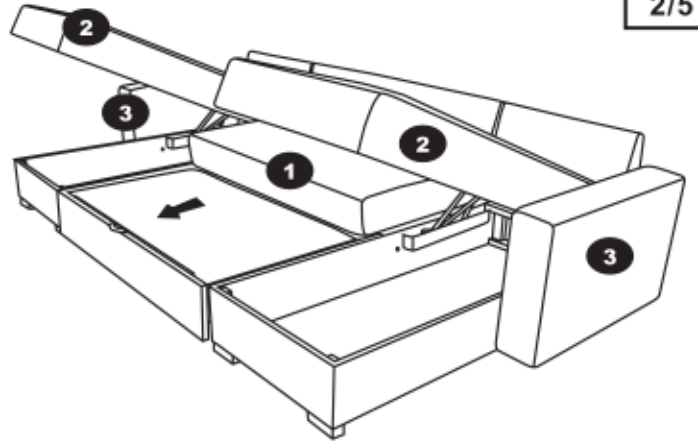

3/5

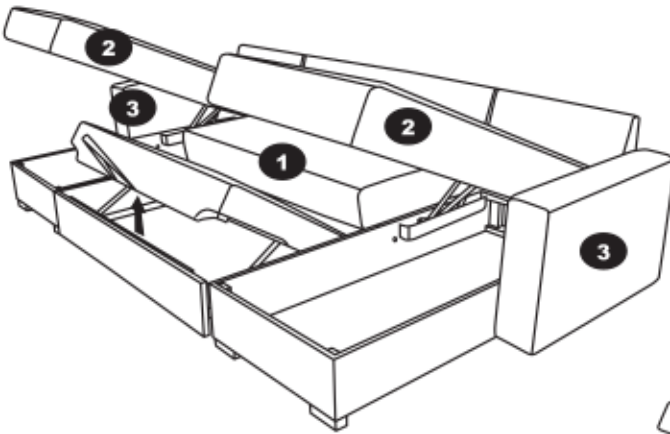

4/5

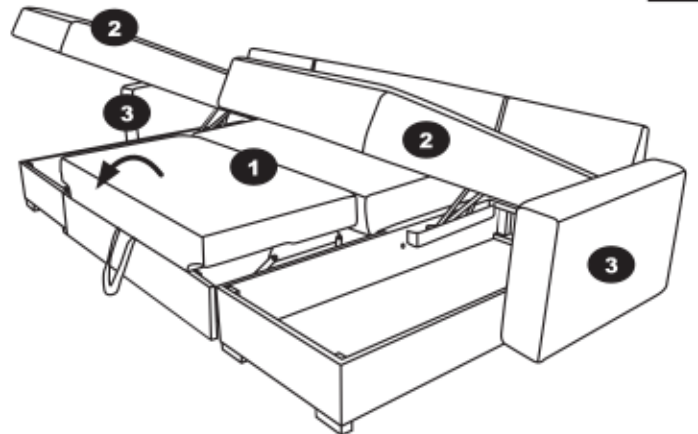

5/5

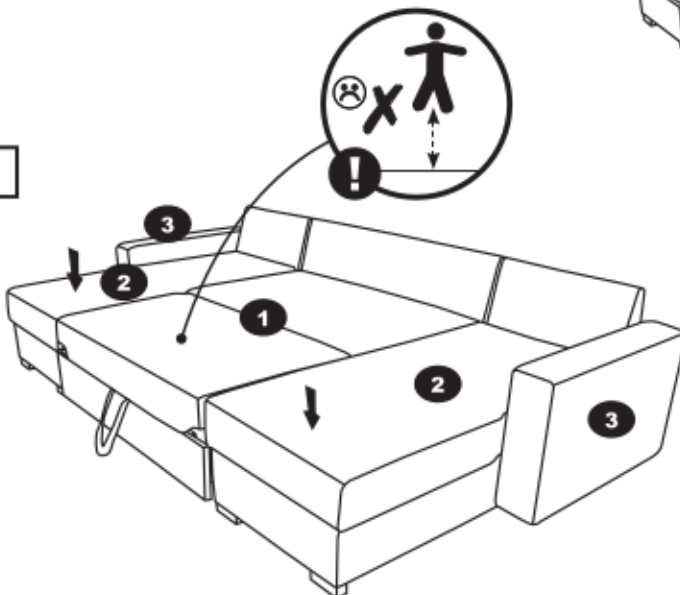



PL ZASADY UŻYTKOWANIA I KONSERWACJI WYROBÓW MEBLOWYCH
CZ PRAVIDLA POUŽITÍ A ÚDRŽBY VÝROBKŮ NÁBYTKU
SK PRAVIDLÁ POUŽÍVANIA A ÚDRŽBY NÁBYTKOVÝCH VÝROBKOV
D NUTZUNGS- UND WARTUNGSVORSCHRIFTEN FÜR MÖBELPRODUKTE

PL

1. Meble powinny być użytkowane zgodnie z ich instrukcją i przeznaczeniem.
2. Przy rozpakowaniu nie należy używać ostrych narzędzi, gdyż może to spowodować uszkodzenie obicia mebla!
3. W wyniku transportu po rozpakowaniu mogą nastąpić nieregularne fałdy i zagniecenia obicia. Cofnięcie efektu następuje w kilka dni po rozpakowaniu. Przyspieszenie procesu kształtowania można uzyskać poprzez ręczne uformowanie poduch, podłokietników i siedzisk.
4. Podczas przestawiania mebla nie należy trzymać za obicie lub jego luźne elementy (poduchy) gdyż może to spowodować nieodwracalne odkształcenia lub rozerwania. Meble lub elementy zestawu należy przenosić, chwytając je od spodu za sztywne elementy konstrukcji nośnej. Meble nie należy przesuwać gdyż krawędzie stópki mogą spowodować nieodwracalne uszkodzenia podłogi.
5. Meble należy używać w pomieszczeniach suchych, zamkniętych i zabezpieczonych przed szkodliwymi wpływami atmosferycznymi oraz bezpośrednim działaniem promieni słonecznych. Wilgotność powietrza w pomieszczeniach powinna mieścić się w granicach 25%-80%. Temperatura dopuszczalna od +15°C do +30°C. Mebli nie należy ustawiać w odległości mniejszej niż pół metra od czynnych grzejników, pieców.
6. Meble chronić przed nieuzasadnionymi uszkodzeniami mechanicznymi, które mogą być spowodowane np. siadaniem na płytę podłogową, stawianiem lub siadaniem na podłokietnikach, krawędziach oparcia i siedzisk, na pojedynczych drewnianych listwach sprężynujących wysuwki, rozpychaniem skrzyni pościelowej przez umieszczenie nadmiernej objętości pościeli itp.
7. Wymagane jest również wypozłomowanie i ustawienie mebli na równej posadzce.
8. Przy rozkładaniu sof do leżenia ważnym jest, aby zawsze czynność tę wykonywać stojąc przed meblem, pośrodku jego szerokości. Podnieść nieco od dołu siedzisko i wysunąć do oporu, prowadząc prostoliniowo. Materace wychylane zestawów wypoczynkowych narożnikowych należy wyciągać ruchem pionowo skośnym do przodu, po uprzednim wysunięciu segmentu do leżenia, jak przy sofach.
9. Niektóre tkaniny mieniają się w promieniach światła. Wygląda to tak, jakby miały różne odcienie. Nie jest to powód do reklamacji, a cecha charakterystyczna tych tkanin.
10. Zastosowane w meblach tkaniny nie wymagają specjalnej pielęgnacji. Wystarczy co pewien czas oczyszczenie zewnętrznej powierzchni tapicerki suchą, miękką ściereczką lub w przypadku tkanin miękką szcztotką do ubrań, ewentualnie odkurzaczem z nasadką do tapicerki.
11. Plamy i większe zabrudzenia należy usunąć natychmiast miękką, białą bawełnianą ściereczką zwilżoną w letniej wodzie, okrężnymi ruchami bez wywierania większego nacisku. Wilgotne po oczyszczeniu miejsca pozostawić do naturalnego wyschnięcia (nie używać suszarki). Przy trudno schodzących plamach można użyć delikatnego, szarego mydła. Bezpośrednio po wyschnięciu miejsca oczyszczone na pokrowcach z tkanin można przeczesać szcztotką do ubrań.

CZ

1. Nábytek by měl být používán v souladu s jeho pokyny a určeným použitím.
2. Při vybalování nepoužívejte ostré nástroje, mohlo by dojít k poškození čalounění nábytku!
3. V důsledku přepravy se po vybalení mohou na čalounění objevit nepravidelné záhyby a záhyby. Efekt se vrátí zpět několik dní po vybalení. Proces tvarování můžete urychlit ručním tvarováním polštářů, područek a sedadel.
4. Při stěhování nábytku nedržte čalounění ani jeho uvolněné prvky (polštáře), protože to může způsobit nevratnou deformaci nebo roztržení. Nábytek nebo prvky sestavy by měly být přeneseny tak, že se uchopíte zespodu za tuhé prvky nosné konstrukce. Nábytek by se neměl přesouvat, protože okraje nohou mohou způsobit neopravitelné poškození podlahy.
5. Nábytek by měl být používán v suchých, uzavřených místnostech, chráněných před škodlivými povětrnostními podmínkami a přímým slunečním zářením. Vlhkost vzduchu v interiéru by se měla pohybovat v rozmezí 25% -80%. Teplota přípustná od + 15 ° C do + 30 ° C. Nábytek by neměl být umístěn blíže než půl metru od aktivních ohřeváčů a kachlí.
6. Chráňte nábytek před neoprávněným mechanickým poškozením, které může být způsobeno například sezením na desce opěrky hlavy, postavením nebo sezením na loketních opěrkách, hranách operadel a sedadel, na jednotlivých dřevěných lamelách, které pruží výsuvy, vysouvají bedýnka umístěním nadměrného počtu postelí atd.
7. Rovněž je nutné vyrovnat a umístit nábytek na rovnou podlahu.
8. Při rozkládání rozkládacích sedacích souprav je důležité to dělat vždy ve stoje před nábytkem, uprostřed jeho šířky. Mírně zvedněte sedadlo zespodu a vysuňte ho tak daleko, jak to jen půjde, přičemž ho vedete v přímé linii. Kynné matrace rohových sedacích souprav je třeba po vysunutí ležícího segmentu vytáhnout svisle, diagonálně dopředu, jako u sedacích souprav.
9. Některé látky jiskří v paprscích světla. Vypadá to, že mají různé odstíny. To není důvod k reklamaci, ale charakteristický rys těchto tkanin.
10. Tkaniny použité v nábytku nevyžadují zvláštní péči. Vnější povrch čalounění stačí pravidelně čistit suchým měkkým hadříkem nebo v případě tkanin měkkým kartáčem na obléčení nebo případně vysávačem s nástavcem na čalounění.
11. Škvry a hrubé nečistoty by měly být okamžitě odstraněny měkkým, bílým bavlněným hadříkem navlhčeným ve vlažné vodě, krouživými pohyby, aniž by byl vyvíjen příliš velký tlak. Po čištení nechte mokrá místa přirozeně vyschnout (nepoužívejte sušičku). Na odolné škvry lze použít jemné, světlé mydlo. Ihned po zaschnutí lze místa vyčištěná na látkových potahech česat kartáčem na prado.

SK

1. Nábytek by sa mal používať v súlade s jeho pokynmi a určeným účelom.
2. Pri vybalovaní nepoužívajte ostré nástroje, pretože by mohlo dôjsť k poškodeniu čalúnenia nábytku!
3. V dôsledku prepravy sa po vybalení môžu v potahu objaviť nepravidelné záhyby a záhyby. Efekt sa vráti späť niekoľko dní po vybalení. Proces tvarovania môžete urychliť ručným tvarovaním vankúšov, lakťových opierok a sedadiel.
4. Pri premiestňovaní nábytku nedržte čalúnenie ani jeho uvoľnené prvky (vankúše), pretože to môže spôsobiť nevratnú deformáciu alebo roztrhnutie. Nábytek alebo prvky zostavy by sa mali nosiť tak, že ich zospodu uchopíte za tuhé prvky nosnej konštrukcie. Nábytek by sa nemal presúvať, pretože okraje nôh môžu spôsobiť neopravitelné poškodenie podlahy.
5. Nábytek by mal byť používaný v suchých, uzavretých miestnostiach, chránených pred škodlivými poveternostnými podmienkami a priamym slnečným žiarením. Vnútorňa vlhkosť vzduchu by mala byť v rozmedzí 25% -80%. Prijateľná teplota od + 15 ° C do + 30 ° C. Nábytek by nemal byť umiestnený bližšie ako pol metra od aktívnych ohrievačov a kachlí.
6. Chráňte nábytek pred neoprávneným mechanickým poškodením, ktoré môže byť spôsobené napríklad sedením na doske opierky hlavy, státním alebo sedením na lakťových opierkach, okrajoch operadiel a sedadiel, na jednotlivých drevených lamelách pružiacich výsuvy, vysúvajúcich sa box na posteľnú bielizeň umiestnením nadmerného počtu postelí atď..
7. Je tiež potrebné vyrovnat a umiestniť nábytek na rovnú podlahu.
8. Pri rozkladaní rozkládacích sedacích súprav je dôležité, aby ste to vždy robili v stojí pred nábytkom, v strede jeho šírky. Sedadlo zospodu mierne nadvihnite a vysuňte ho až na doraz, pričom ho vedte v priamom smere. Kynné matrace pre rohové sedacie súpravy by sa mali po vysunutí ležiaceho segmentu vytiahnuť vertikálne, diagonálne dopredu, ako v prípade pohoviek.
9. Niektoré látky sa lesknú v lúčoch svetla. Vyzerá to, že sú rôznych odtieňov. Nie je to dôvod na reklamáciu, ale charakteristický znak týchto tkanín.
10. Tkaniny použité v nábytku nevyžadujú špeciálnu starostlivosť. Vonkajší povrch čalúnenia stačí periodicky čistiť suchou, mäkkou handričkou alebo v prípade tkanín mäkkou kefkou na obliečenie alebo vysávačom s nastavcom na čalúnenie.
11. Škvry a hrubé nečistoty ihneď odstráňte mäkkou, bielu bavlnenu handričkou navlhčenou vo vlažnej vode, kruživými pohybmi bez prílišného tlaku. Po čistení nechajte mokré miesta prirodzene vyschnúť (nepoužívajte sušičku). Na odolné škvry je možné použiť jemné, sivé mydlo. Ihneď po vysušení je možné miesta očistené na látkových potaľoch rozčesať kefkou na obliečenie.

D

1. Möbel sollten in Übereinstimmung mit den Anweisungen und dem Verwendungszweck verwendet werden.
2. Verwenden Sie beim Auspacken keine scharfen Werkzeuge, da dies die Polsterung der Möbel beschädigen kann!
3. Durch den Transport können nach dem Auspacken unregelmäßige Falten und Knicke in der Polsterung auftreten. Der Effekt ist einige Tage nach dem Auspacken wieder rückgängig gemacht. Sie können den Formgebungsprozess beschleunigen, indem Sie Kissen, Armlehnen und Sitze manuell formen.
4. Halten Sie beim Verschieben der Möbel nicht an der Polsterung oder ihren losen Elementen (Kissen) fest, da dies zu irreversiblen Verformungen oder Rissen führen kann. Möbel oder Elemente des Sets sollten getragen werden, indem sie von unten an den starren Elementen der tragenden Struktur gegriffen werden. Die Möbel sollten nicht bewegt werden, da die Kanten der Füße den Boden irreparabel beschädigen können.
5. Die Möbel sollten in trockenen, geschlossenen Räumen, geschützt vor schädlichen Witterungseinflüssen und direkter Sonneneinstrahlung, verwendet werden. Die Luftfeuchtigkeit in Innenräumen sollte im Bereich von 25% -80% liegen. Temperatur zulässig von + 15 ° C bis + 30 ° C. Möbel sollten nicht näher als einen halben Meter von aktiven Heizungen und Öfen entfernt aufgestellt werden.
6. Schützen Sie das Möbel vor ungerechtfertigten mechanischen Beschädigungen, die z.B. durch Sitzen auf dem Kopfstützenbrett, Stehen oder Sitzen auf den Armlehnen, den Kanten der Rückenlehnen und Sitzflächen, auf einzelnen Holzleisten Aufstehen der Auszüge, Herauschieben der Bettkästen durch Platzieren von zu viel Bettzeug usw.
7. Es ist auch erforderlich, die Möbel zu nivellieren und auf einen ebenen Boden zu stellen.
8. Beim Aufklappen von Liegesofas ist es wichtig, dies immer im Stehen vor dem Möbel in der Mitte seiner Breite zu tun. Heben Sie den Sitz von unten leicht an und schieben Sie ihn bis zum Anschlag heraus und führen Sie ihn dabei geradlinig. Schwingmatratzen für Ecksofagarnituren sollten nach dem Ausfahren des Liegesegments wie bei Sofas senkrecht schräg nach vorne ausgezogen werden.
9. Manche Stoffe funkeln in den Lichtstrahlen. Es sieht so aus, als ob sie von verschiedenen Schattierungen sind. Dies ist kein Reklamationsgrund, sondern ein charakteristisches Merkmal dieser Stoffe.
10. Die in den Möbeln verwendeten Stoffe bedürfen keiner besonderen Pflege. Es reicht aus, die Außenfläche des Polsters regelmäßig mit einem trockenen, weichen Tuch oder bei Stoffen mit einer weichen Bürste für Kleidung oder mit einem Staubsauger mit Polsteraufsatz zu reinigen..
11. Flecken und grobe Verschmutzungen sollten sofort mit einem mit lauwarmem Wasser angefeuchteten weichen, weißen Baumwolltuch in kreisenden Bewegungen ohne großen Druck entfernt werden. Lassen Sie nasse Stellen nach der Reinigung natürlich trocken (verwenden Sie keinen Trockner). Bei hartnäckigen Flecken kann sanfte, graue Seife verwendet werden. Sofort nach dem Trocknen können gereinigte Stellen auf Stoffbezügen mit einer Kleiderbürste gekämmt werden.