

Personal Audio System

Návod na obsluhu



©2016 Sony Corporation Printed in China http://www.sony.net/

CFD-S70

UPOZORNENIE

Zariadenie nevystavujte dažďu ani vlhkosti, nízki sa nebezpečenstvo požiaru a zásahu elektrickým prúdom.

Aby sa znížilo riziko vzniku požiaru, nezakrývajte vetrací otvor zariadenia novinami, obrusmi, záclonami, atď. Zariadenie nevystavujte pôsobeniu zdrojov otvoreného ohňa (napríklad, zapálených sviečok).

Na prístroj nekladte predmety naplnené kvapalinami, ako napríklad vázy, ani zariadenie nevystavujte pôsobeniu kvapalín, inak hrozí nebezpečenstvo požiaru alebo úrazu elektrickým prúdom.

Keďže zariadenie sa vypína odpojením sieťovej zástrčky, pripojte zariadenie do ľahko prístupnej sieťovej zásuvky. Ak si všimnete, že zariadenie sa správa neobvykle, okamžite odpojte sieťovú zástrčku zo sieťovej zásuvky.

Prístroj zapojený do zásuvky v stene nie je oťa sýrový od zdroja napájania (siete), aj keď je vypnutý.

Zariadenie neumiestňujte do obmedzeného priestoru, ako napríklad do knižnice alebo skrinky.

Nadmerný akustický tlak zo slúchadiel môže spôsobiť stratu sluchu.

Batérie (batérie alebo vložené batérie) nevystavujte na dlhší čas nadmernému teplu, napríklad slnečnému žiareniu, ohňu a pod.

Popisný štítok sa nachádza na spodnej vonkajšej časti.

VÝSTRAHA



RIZIKO ZÁSAHU ELEKTRICKÝM PRÚDOM. NEOTVÁRAJTE.

Zdroje napájania

Pripojte sieťový napájací kábel **A**, alebo vložte šesť batérií R14 (veľkosti C) (nie sú súčasťou dodaného príslušenstva) do priestoru pre batérie **B**.

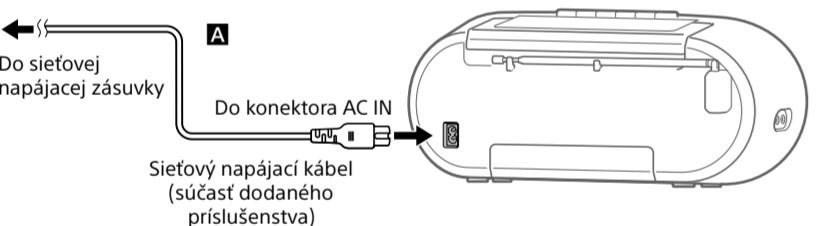

Vždy vložte najprv stranu batérie ●.

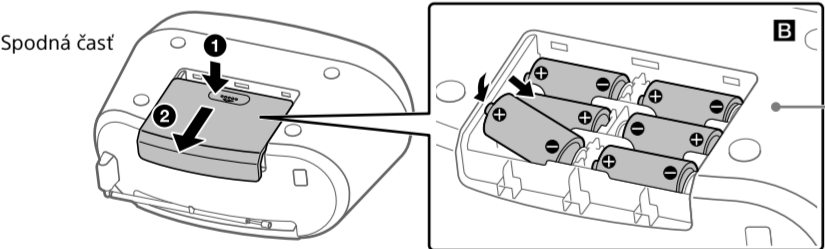

Potlačte kryt priestoru pre batérie v **1** a posuňte ho v smere šípky **2**.

Poznámky

- Keď sú batérie takmer vybité, bude blikať výstražné hlásenie „LO-BATT“. Keď sa zobrazí toto hlásenie, vynechte všetky batérie za nové. Pozrite si tiež „Kontrola stavu nabitia batérií“.
- Keď sa odpojí sieťový napájací kábel alebo sa vyberú batérie, nastavenia uložené v pamäti zariadenia sa buď vymažú, alebo uchovajú.
 - Vymazané nastavenia: Úroveň hlasitosti, pásmo (FM/AM) a frekvencia rádia, nastavenie režimu pásmo FM (stereofónny/monofónny), režim prehrávania CD, nastavenie (zapnutie/vypnutie) funkcie MEGA BASS a naposledy použitá funkcia
 - Uložené nastavenia: Nastavenie zapnutia/vypnutia ovládania napájania (len európske modely) a predvolené rozhlasové stanice zaregistrované pomocou funkcie automatickej/manuálnej predvolby alebo tlačidla FAVORITE RADIO STATIONS (-SET)
- Príed výmenou batérií nezabudnite vybrať akékoľvek disky CD alebo pásky, odpojiť akékoľvek voľiteľné komponenty od tohto zariadenia a uložiť teleskopickú anténu pásmo FM (17) do jej pôvodnej polohy, ak bola roztiahnutá.
- Ak chcete toto zariadenie používať s napájaním z batérií, odpojte sieťový napájací kábel od tohto zariadenia a sieťovej napájacej zásuvky.
- V pohotovostnom režime s pripojeným sieťovým napájacím káblom sa na displeji bude zobrazovať „STANDBY“.
- Nemiešajte staré batérie s novými, ani rôzne typy batérií.

Používanie funkcie ovládania napájania (len modely určené pre európsky trh)

Toto zariadenie je vybavené funkciou automatického pohotovostného režimu. Toto zariadenie s touto funkciou automaticky prejde do pohotovostného režimu po uplynutí približne 15 minút, ak sa nevykoná žiadny úkon ani sa na výstup neprivedie zvukový signál. Ak chcete zapnúť alebo vypnúť pohotovostný režim, stlačte **VOLUME +** (6) pri súčasnom podržaní stlačeného **PLAY MODE** (10). Po každom stlačení tlačidla bude 2 sekundy blikať „STANDBY“ a na displeji sa zobrazí „ON“ alebo „OFF“.

Poznámky

- Zobrazený obsah začne blikať na displeji približne 2 minúty pred prechodom do pohotovostného režimu.
- Funkcia automatického pohotovostného režimu nie je dostupná s funkciou FM/AM.
- Funkcia automatického pohotovostného režimu stratí platnosť, keď sa nastaví časová vypnutia.

Oznam pre zákazníkov: nasledujúce informácie sa týkajú iba zariadení predávaných v krajinách, v ktorých platí smernice EÚ

Tento výrobok je vyrobený priamo alebo v mene Sony Corporation, 1-7-1 Konan Minato-ku, Tokyo, 108-0075 Japonsko. Otázky či výrobok vyhovuje požiadavkám podľa legislatívy Európskej únie treba adresovať na autorizovaného zástupcu Sony Belgium, hijkantoor van Sony Europe Limited, Da Vincilaan 7-D1, 1935 Zaventem, Belgicko. V akýchkoľvek servisných alebo záručných záležitostiach prosím kontaktujte adresy uvedené v separátnych servisných alebo záručných dokumentoch.

Pre zákazníkov v Európe a Oceánii

Zneškodňovanie použitých batérií, elektrických a elektronických prístrojov (platí v Európskej únii a ostatných európskych krajinách so zavedeným separovaným zberom)

Tento symbol na výrobku, batérii alebo obale znamená, že výrobok a batéria nemôže byť spracovaná s domovým odpadom.

Na niektorých batériách môže byť tento symbol použitý v kombinácii s

chemickými značkami. Chemické značky ortute (Hg) alebo olova (Pb) sú pridané, ak batéria obsahuje viac ako 0,0005% ortute alebo 0,004% olova. Tým, že zaistíte správne zneškodnenie týchto výrobkov a batérií, pomôžete zabrániť potenciálne negatívne vplyvu na životné prostredie a ľudské zdravie, ktorý by v opačnom prípade mohol byť spôsobený pri nesprávnom nakladaní. Recykliacia materiálov pomáha uchovávať prírodné zdroje.

Základné funkcie

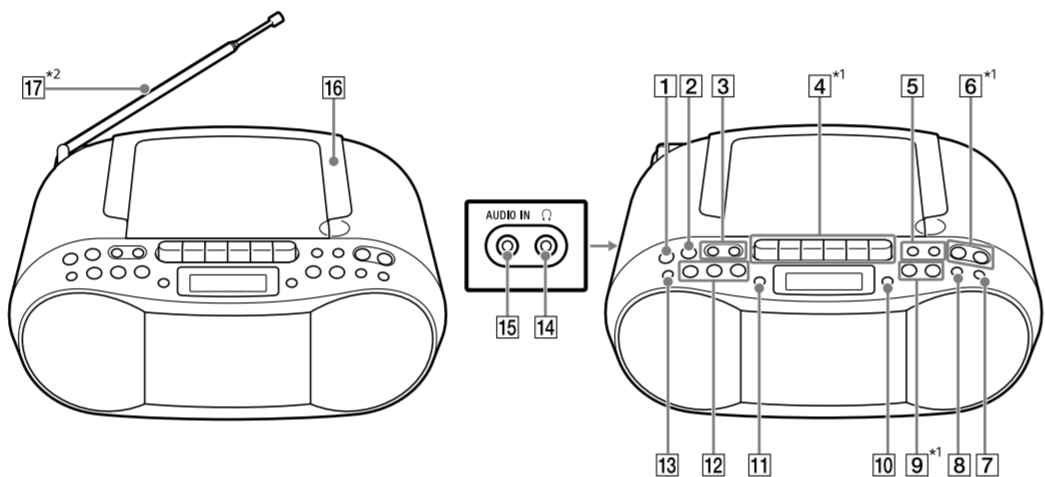

- *1 CD PLAY/PAUSE (►||) (9), VOLUME + (6) a ◀ (4) majú dotykový bod.
- *2 Roztiahnite anténu FM (17) len pri počúvaní rádia v pásmo FM (na počúvanie rádia v pásme AM slúži feritová anténa vstavaná do zariadenia).

Pred použitím zariadenia

Zapnutie alebo vypnutie napájania

Stlačte ◻ (napájanie) (1).

Nastavenie hlasitosti

Stlačte VOLUME + alebo – (6). Úroveň hlasitosti tohto zariadenia je možné nastaviť v krokoch od 0 do 31. Ak chcete nastaviť úroveň hlasitosti plynulo, podržte toto tlačidlo stlačené a uvoľnite ho na požadovanej úrovni.

Počúvanie cez slúchadlá

Pripojte slúchadlá ku konektoru ◻ (slúchadlá) (14). Aby ste chránili svoj sluch, nepočúvajte pri nadmernej úrovni hlasitosti, keď počúvate cez slúchadlá.

Spôsob zapnutia alebo vypnutia zvýraznenia hlbokých tónov

Stlačte MEGA BASS (7). Keď stlačíte toto tlačidlo, funkcia sa buď zapne („MEGA BASS“ sa rozsvieti) alebo vypne („MEGA BASS“ zmizne). Štandardne je táto funkcia zapnutá.

Prehrávanie hudobného disku

- Stlačením ◻ (1) zapnite napájanie zariadenia.
- Vložením špičky prsta do otváracieho výstupku otvoríte kryt priestoru na vkladanie diskov CD.

Otvorte kryt priestoru na vkladanie diskov CD pomocou otváracieho výstupku.

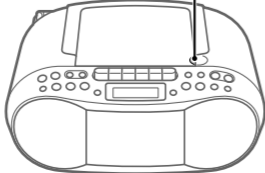

V prípade, že výkonu, ktorý si z dôvodu bezpečnosti, výkonu alebo integrity údajov vyžaduje trvalé pripojenie zabudovanej batérie, túto batériu môže vymeniť iba kvalifikovaný personál. Aby ste zaručili, že batéria bude správne spracovaná, odovzdajte tento výrobok na konci jeho životnosti na vhodnom zbernom mieste na recykliáciu elektrických a elektronických zariadení. V prípade všetkých ostatných batérií, postupujte podľa časti, ako vybrať bezpečne batériu z výrobku. Odovzdajte batériu na vhodnom zbernom mieste na recykliáciu použitých batérií. Ak chcete získať podrobnejšie informácie o recykliácii tohto výrobku alebo batérie, kontaktujte váš miestny alebo obecný úrad, miestnu službu pre bez domového odpadu alebo predajňu, kde ste výrobok zakúpili.

Tento výrobok je určený na použitie na nasledujúce účely:

- Prehrávanie hudobných zdrojov na diskoch alebo páskach
- Počúvanie rozhlasových staníc
- Záznam na pásku
- Počúvanie zvuku z pripojeného voľiteľného komponentu

- 4 Stlačením CD PLAY/PAUSE (►||) (9) spustíte prehrávanie.



Čas prehrávania*2, 3

- *1 Ak sa súbory vo formáte MP3 nachádzajú len v koreňovom adresári, na displeji sa zobrazí „001“.
- *2 Ak je čas prehrávania dlhší ako 100 minút, na displeji sa zobrazí „----:“.
- *3 Stlačením DISPLAY/ENTER (11) sa bude obrazovka prehrávania meniť medzi zobrazením času prehrávania a čísla aktuálnej skladby (alebo zobrazením čísel aktuálneho priečinka a súboru (MP3)).

Spôsob prepnutia na funkciu CD z iných funkcií

Stlačte CD PLAY/PAUSE (►||) (9). Ak sa nastaví disk, ktorý sa prehrával predtým, prehrávanie sa spustí automaticky. Stlačením STOP (■) (9) zastavte prehrávanie, ak je to potrebné.

Ďalšie funkcie

Ak chcete	Vykonajte toto
Pozastaviť prehrávanie	Stlačte CD PLAY/PAUSE (►) (9). Ak sa chcete vrátiť k prehrávaniu, znova stlačte toto tlačidlo.
Zastaviť prehrávanie	Stlačte STOP (■) (9). Ak stlačíte CD PLAY/PAUSE (►) (9) po zastavení prehrávania, prehrávanie sa spustí od začiatku naposledy prehrávanej skladby/prehrávaného súboru (Obnovenie prehrávania). Ak chcete spustiť prehrávanie od prvej skladby/prvého súboru na disku, dvakrát stlačte STOP (■) (9) a potom stlačte CD PLAY/PAUSE (►) (9).
Voľba priečinka na disku so záznamom vo formáte MP3	Stlačte TUNE/◻ + alebo – (3).
Zvoliť skladbu/súbor	Stlačte ◀◀ alebo ▶▶ (5). Môžete preskakovať skladby/súbory po jednej/jednom.
Nájsť bod v skladbe/súbore	Podržte stlačené ◀◀ alebo ▶▶ (5) počas prehrávania a uvoľnite tlačidlo v požadovom bode. Keď hľadáte bod počas pozastavenia prehrávania, stlačením CD PLAY/PAUSE (►) (9) spustíte prehrávanie po nájdení požadovaného bodu.

Poznámka
Obnovenie prehrávania sa zruší v nasledujúcich prípadoch:
– Keď otvoríte kryt priestoru na vkladanie diskov CD.
– Keď vypnete napájanie.

Príklad štruktúry priečinkov a poradia prehrávania

Poradie prehrávania priečinkov a súborov je nasledovné. Poradie prehrávania sa však môže líšiť od pôvodného poradia na disku, a to v závislosti od použitého spôsobu záznamu.

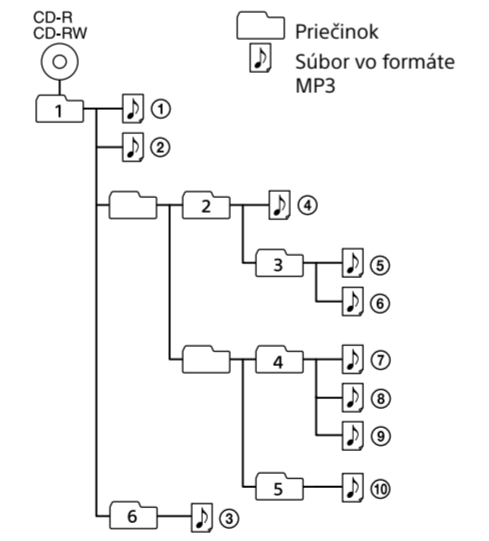

Poznámky týkajúce sa diskov so záznamom vo formáte MP3

- Po vložení disku sa načítajú všetky súbory uložené na danom disku. Počas toho bude blikať „READ“. Ak sa na disku nachádza veľa priečinkov alebo súborov v inom formáte ako MP3, spustenie prehrávania alebo spustenie prehrávania od nasledujúceho súboru vo formáte MP3 môže trvať dlhý čas.
- Odporúčame, aby sa pri vytváraní diskov so záznamom vo formáte MP3 vylúčili súbory v inom formáte ako MP3 alebo iné zbytočné priečinky.
- Počas prehrávania sa zvukové súbory iné ako MP3 preskočia, aj keď ich priečinkom obsahuje.
- Tento systém dokáže prehrávať len súbory vo formáte MP3, ktoré majú príponu súboru „.mp3“. Vezmite do úvahy, že aj v prípade, že má názov súboru správnu príponu, ale daný súbor bol vytvorený v odlišnom zvukovom formáte, toto zariadenie môže vydávať hluk alebo môže fungovať nesprávne.
- Formát MP3 PRO nie je podporovaný.
- Toto zariadenie nedokáže prehrávať zvukové súbory uložené na disku v nasledujúcich prípadoch:
 - Keď celkový počet zvukových súborov presiahne 413.
 - Keď celkový počet priečinkov na jednom disku prekročí 99 (vrátane koreňového priečinka „ROOT“).
 - Keď úroveň adresára (hlbka priečinka) presiahne 9 (vrátane koreňového priečinka „ROOT“).

Disk so záznamom vo formáte MP3



Počúvanie rádia

- 1 Stlačením ◻ (1) zapnite napájanie zariadenia.
- 2 Nastavte anténu na optimálny príjem.

FM



Roztiahnite teleskopickú anténu (17) a nastavte jej dĺžku a uhol na dosiahnutie optimálneho príjmu.

AM

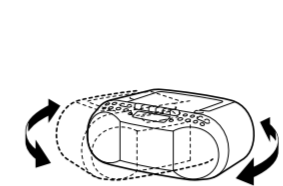

Zmeňte orientáciu samotného zariadenia na dosiahnutie optimálneho príjmu (feritová anténa je vstavaná v zariadení).

- 3 Opakovaným stlačením FM/AM (2) zvolte pásmo „FM“ alebo „AM“.
- 4 Podržte stlačené TUNE/◻ + alebo – (3) dovtedy, kým sa číslis frekvencie nezačnú meniť na displeji. Toto zariadenie začne automaticky prechádzať cez rádiové frekvencie a zastaví sa, keď nájde zreteľnú stanicu.

Ak sa stanica neďá naladiť pomocou automatického režimu ladenia, opakovaným stlačením TUNE/◻ + alebo – (3) postupne meňte frekvenciu. Pri prijíme stereofónneho vysielania v pásmo FM bude na displeji svietiť „ST“.

Tipy

- Jednotka frekvencie ladených staníc je MHz pre pásmo FM a kHz pre pásmo AM.
- Ak je stereofónny príjem v pásmo FM zašumený, opakovane stláčajte PLAY MODE (10) dovtedy, kým sa na displeji nezobrazí „Mono“. Stereofónny efekt sa stratí, ale zlepší sa príjem.

Zlepšenie rádiového príjmu

Rádio používajte na mieste s dobrým príjmom rádiových signálov, ako napríklad blízko okna. Taktiež na zaistenie dobrého príjmu nastavte anténu (pre pásmo FM) alebo zmeňte orientáciu samotného rádia (pre pásmo AM).

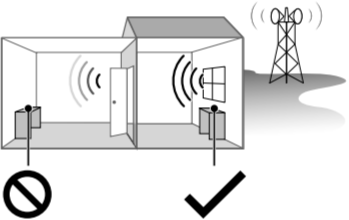

Ak problém s príjmom aj naďalej pretrváva, skúste zmeniť miesto inštalácie. Vyhnite sa nasledujúcim miestam:

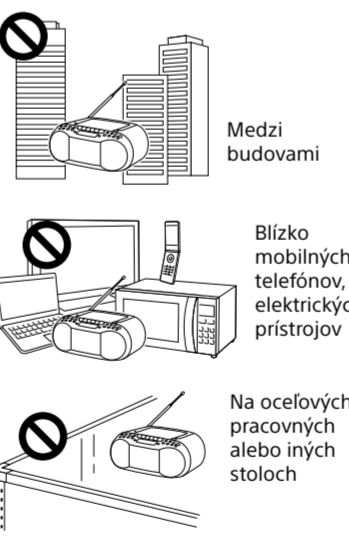

Predvoľba rozhlasových staníc

Rozhlasové stanice sa dajú uložiť do pamäte tohto zariadenia. Predvoľbí je možné maximálne 30 rozhlasových staníc, 20 v pásme FM a 10 v pásme AM.

- 1 Stlačením ◻ (1) zapnite napájanie zariadenia.
- 2 Opakovaným stlačením FM/AM (2) zvolte pásmo „FM“ alebo „AM“.
- 3 Podržte stlačené FM/AM (2) dovtedy, kým nezačne na displeji blikať „AUTO“.



- 4 Stlačením DISPLAY/ENTER (11) uložte danú stanicu. Stanice sa ukladajú do pamäte od nižších po vyššie frekvencie.

Ak sa stanica neďá predvoľiť automaticky
Stanicu so slabým signálom je potrebné predvoľiť manuálne.

- 1 Opakovaným stlačením FM/AM (2) zvolte pásmo.
- 2 Naladte požadovanú stanicu.
- 3 Podržte stlačené DISPLAY/ENTER (11) dovtedy, kým na displeji nezačne blikať „FM-xx“ alebo „AM-xx“. (Príklad: FM)



- 4 Stláčajte PRESET + alebo – (5) dovtedy, kým na displeji nezačne blikať číslo predvoľby požadovanej stanice.
- 5 Stlačením DISPLAY/ENTER (11) uložte danú stanicu. Ak je už zvolenému číslu predvoľby priradená iná stanica, daná stanica sa nahradí novou stanicou. Ak chcete zrušiť predvoľbu stanice, stlačte STOP (■) (9).

Tip
Predvolené rozhlasové stanice zostanú v pamäti tohto zariadenia aj v nasledujúcich situáciách.
– Odpojiť sa sieťový napájací kábel.
– Vyberú sa batérie.

Počúvanie predvolených rozhlasových staníc

- 1 Stlačením ◻ (1) zapnite napájanie zariadenia.
- 2 Opakovaným stlačením FM/AM (2) zvolte pásmo „FM“ alebo „AM“.
- 3 Stlačením PRESET + alebo – (5) zvolte uložené číslo predvoľby požadovanej rozhlasovej stanice.

Tip
Opakovaným stlačením DISPLAY/ENTER (11) počas počúvania rádia sa budú informácie rádia meniť medzi zobrazením čísla predvoľby a frekvencie. Po uplynutí 2 sekúnd sa zobrazenie čísla predvoľby automaticky vráti do zobrazenia frekvencie.

Predvoľba staníc do tlačidiel FAVORITE RADIO STATIONS

Do predvoľieb troch tlačidiel FAVORITE RADIO STATIONS (-SET) (12) môžete uložiť maximálne tri obľúbené stanice. Každému tlačidlu priradíte jeden program FM alebo AM.

- 1 Opakovaným stlačením FM/AM (2) zvolte pásmo „FM“ alebo „AM“.
- 2 Naladte stanicu, ktorú chcete uložiť do predvoľby.
- 3 Stlačte a podržte požadované tlačidlo FAVORITE RADIO STATIONS (-SET) (12) dovtedy, kým sa neozve zvuková signalizácia. Naladená stanica sa priradí ako predvoľba zvolenému tlačidlu z FAVORITE RADIO STATIONS (-SET) (12) a na displeji sa rozsvieti rovnaké číslo, ako je číslo daného tlačidla.

(Príklad: Uloženie predvoľby FM 87,50 MHz do čísla 1)



Zmena predvolenej stanice

Zopakujte kroky 1 až 3. Predvolená stanica pod daným tlačidlom sa nahradí novou stanicou.

Počúvanie predvolených staníc pomocou tlačidla FAVORITE RADIO STATIONS

Stlačte požadované tlačidlo FAVORITE RADIO STATIONS (-SET) (12).

Poznámka
Aby nedošlo k zmene predvoľby omylom, nedržte toto tlačidlo stlačené. V opačnom prípade sa predvoľba pod daným tlačidlom nahradí aktuálne nalenou stanicou.

Prehrávanie pásky

Pred spustením činnosti skontrolujte nasledujúce položky.

- Používajte len pásky typu I (normálny). Pásky typu II (high position), typu III (železo-chrómový) a typu IV (kovový) nie sú podporované.
- Ak dôjde k previsu pásky, navíšte previs pomocou ceruzy, aby sa zabránilo poškodeniu pásky či zariadenia.

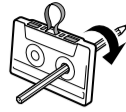

- 1 Stlače ◻ (4) (10), vložte kazetovú pásku do priestoru na vkladanie kazetových pásek (10) a potom zatvorte kryt tohto priestoru.

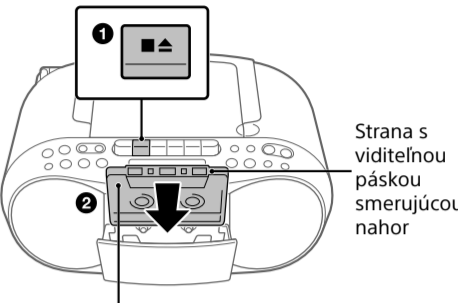

Strana prehrávania smerujúca dopredu

- 2 Stlačením ◀ (4) spustíte prehrávanie.

Ďalšie funkcie

Ak chcete	Vykonajte toto
Zastaviť prehrávanie	Stlačte ◻ (4).
Pozastaviť prehrávanie	Stlačte (4). Ak chcete obnoviť prehrávanie, znova stlačte toto tlačidlo.
Rýchly posuv dopredu alebo dozadu	Stlačte ◀◀ alebo ▶▶ (4).
Vysuňte kazetu	Stlačte ◻ (4).

Poznámky

- Nevypínajte napájanie počas prehrávania pásky. V opačnom prípade môže dôjsť k poruche. Pred vypnutím napájania nezabudnite zastaviť prehrávanie.
- Ak sa páska previnie na začiatok alebo koniec a ◀◀ alebo ▶▶ (4) sa neuvoľní, na displeji bude blikať „STOP TAPE“. Nezabudnite stlačiť ◻ (4), aby sa uvoľnilo tlačidlo. „STOP TAPE“ začne blikať 8 minút po úkone rýchleho posuvu dopredu (◀◀ (4)) alebo dozadu (▶▶ (4)). Po uplynutí približne 10 minút sa zariadenie vypne automaticky.
- Keď bliká „STOP TAPE“, vždy skontrolujte tlačidlo ◀◀ alebo ▶▶ (4) a nezabudnite uvoľniť toto tlačidlo.
- Keď čas nastavený na časovači vypnutia uplynie počas prehrávania, začne blikať indikátor „SLEEP“, ale zariadenie sa nevypne. Zariadenie sa vypne po ukončení prehrávania.

Záznam na pásku

Pred spustením činnosti skontrolujte nasledujúce položky.

- Používajte len pásky typu I (normálny). Pásky typu II (high position), typu III (železo-chrómový) a typu IV (kovový) nie sú podporované.
- Skontrolujte, či nie je odstránená plôška na ochranu proti prepísaniu. Ak bola plôška odstránená, zakryte vylomenú plôšku pomocou lepiacej pásky.
- Pripojte sieťový napájací kábel, aby nedošlo k nečakanému zlyhaniu zaznamenávania.

- 1 Stlačením ◻ (1) zapnite napájanie zariadenia a potom pripravte zdroj, ktorý chcete zaznamenať.

Spôsob zaznamenávania skladieb CD-DA alebo súborov vo formáte MP3 na disku

Vložte disk do priestoru na vkladanie diskov CD. Zabezpečte, aby sa neposulilo prehrávanie. Pozrite si „Prehrávanie hudobného disku“.

Spôsob záznamu rozhlasového programu

